

DEWALT®



**Instruction Manual
Guide D'utilisation
Manual de instrucciones**

DW616, DW618
Router System
Systeme de toupie
Sistema de rebajadora

www.DEWALT.com

**If you have questions or comments, contact us.
Pour toute question ou tout commentaire, nous contacter.
Si tiene dudas o comentarios, contáctenos.**

1-800-4-DEWALT

Components

- 1 Quick release latch
- 2 Depth adjustment ring
- 3 Adjustable scale
- 4 Locking lever
- 5 Knob handle
- 6 Subbase
- 7 Speed dial (DW618 only)
- 8 Guide pin groove
- 9 Spindle lock button (DW618 only)
- 10 Toggle switch
- 11 Detachable cordset
- 12 Holes for universal edge guide
- 13 D-handle trigger switch
- 14 Trigger lock button
- 15 Turret stop
- 16 Depth adjustment rod
- 17 Plunge lock lever
- 18 Dust shroud
- 19 Dust cap
- 20 D-Handle
- 21 1/4" (6.4 mm) Insertable collet
- 22 1/2" (13 mm) Collet and nut

Composants

- 1 Verrou de déblocage rapide
- 2 Anneau de réglage de profondeur
- 3 Échelle réglable
- 4 Levier de verrouillage
- 5 Poignée bouton
- 6 Sous-base
- 7 Bouton de réglage des vitesses (modèle DW618 seulement)
- 8 Rainure de la goupille de guidage
- 9 Bouton de verrouillage de la broche (modèle DW618 seulement)
- 10 Commutateur à bascule
- 11 Cordon amovible
- 12 Orifices pour bord-guide universel
- 13 Interrupteur à gâchette
- 14 Bouton de verrouillage de la gâchette
- 15 Butée de la tourelle
- 16 Tige de réglage de profondeur
- 17 Levier de verrouillage de plongée
- 18 Enveloppe anti-poussière
- 19 Capuchon anti-poussière
- 20 Poignée fermée
- 21 Pince de serrage insérable 6,4 mm (1/4 po)
- 22 Pince de serrage et écrou 13 mm (1/2 po)

Componentes

- 1 Seguro de liberación rápida
- 2 Anillo de ajuste de profundidad
- 3 Escala ajustable
- 4 Palanca de seguridad
- 5 Mango de perilla
- 6 Sub base
- 7 Selector de velocidad (únicamente DW618)
- 8 Canal para perno guía
- 9 Botón del seguro de la flecha (únicamente DW618)
- 10 Interruptor de cambio
- 11 Cable desmontable
- 12 Orificios para guía universal para bordes
- 13 Gatillo interruptor
- 14 Botón de seguro del gatillo
- 15 Tope de torreta
- 16 Varilla de ajuste de profundidad
- 17 Palanca de seguro de penetración
- 18 Cubierta contra polvo
- 19 Tapa de polvo
- 20 Mango en D
- 21 Collarín insertable de 6,4 mm (1/4")
- 22 Collarín y tuerca de 13 mm (1/2")

MOTOR - BLOC MOTEUR - UNIDAD DEL MOTOR

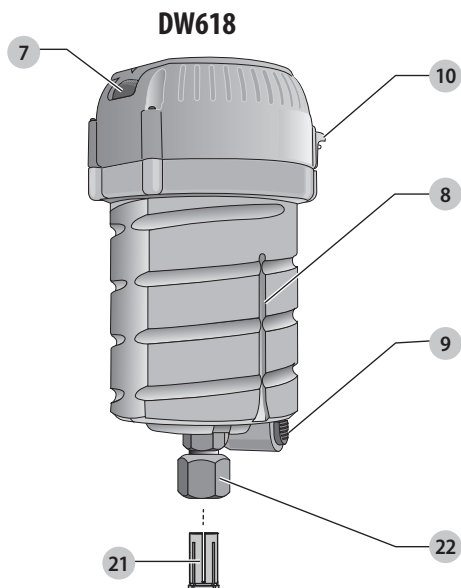

D-HANDLE BASE - BASE DE LA POIGNÉE
FERMÉE - BASE CON MANGO EN D

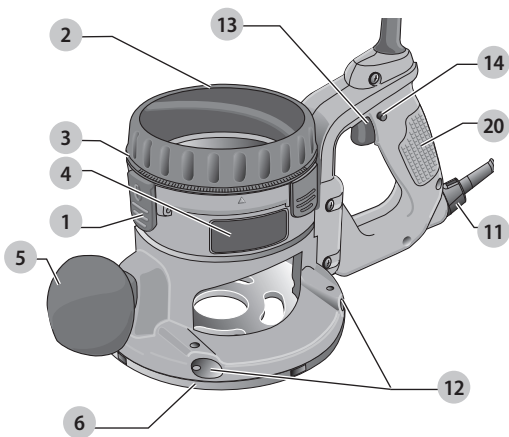

FIXED BASE - BASE FIXE - BASE FIJA

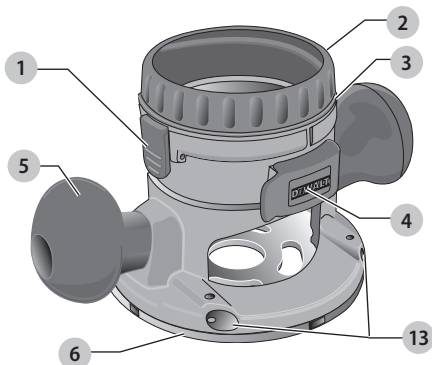

PLUNGE BASE - BASE PLONGEANTE - BASE PARA PENETRACIÓN

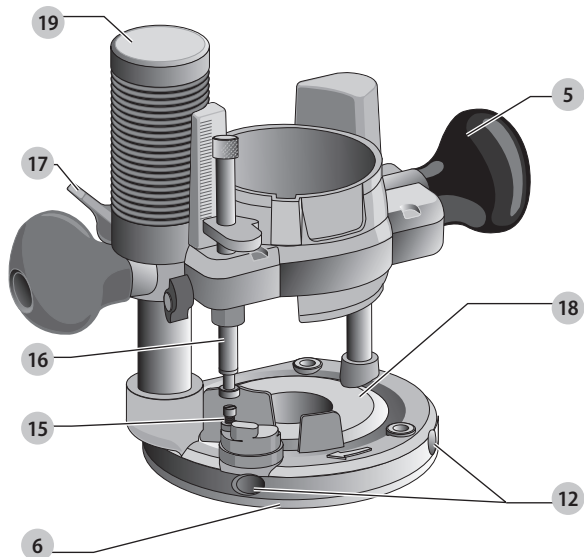

Centering Tool - Outil de centrage -
Herramienta de centrado (DNP617)
SOLD SEPARATELY - VENDU SÉPARÉMENT -
VENDIDA EN FORMA SEPARADA

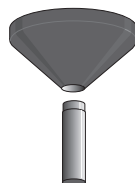

Fig. B

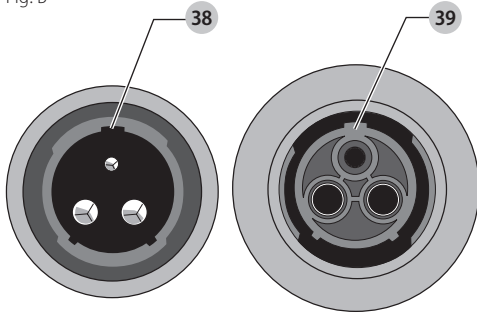

Fig. C

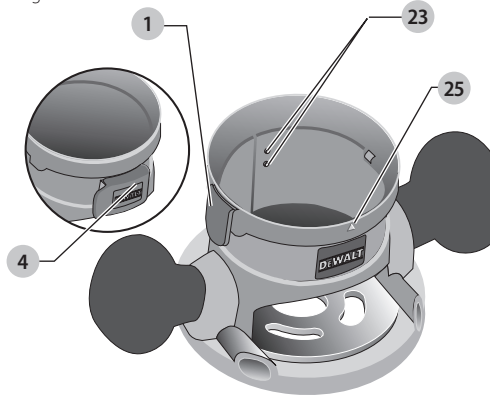

Fig. D

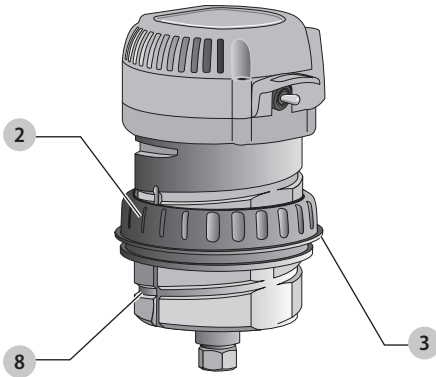

Fig. E

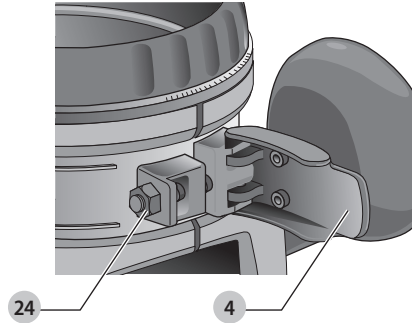

Fig. F

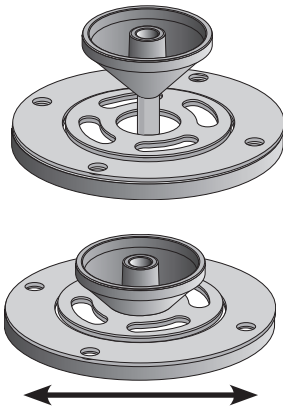
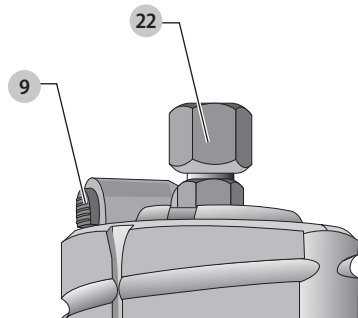

Fig. G



DW618

Fig. H

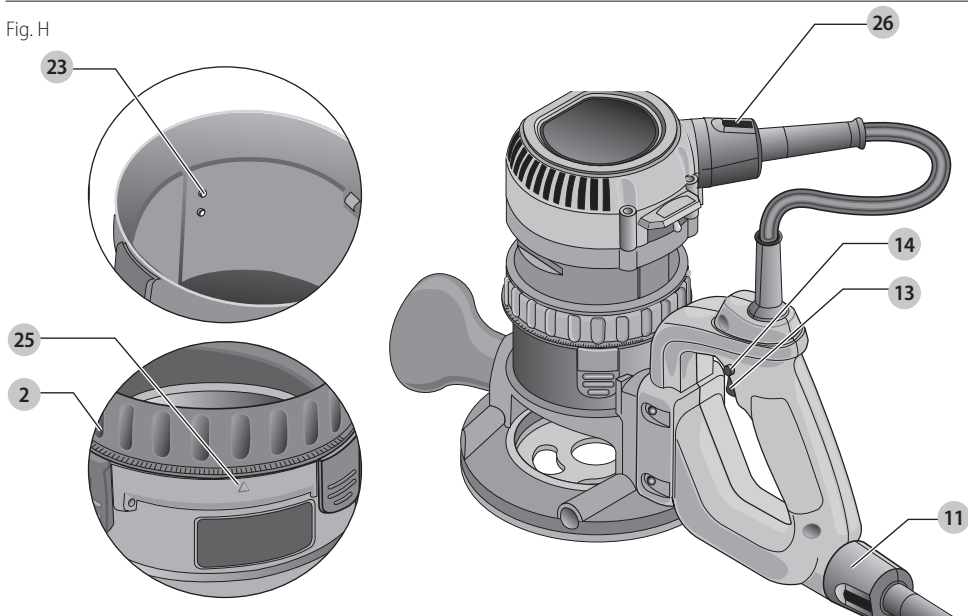

Fig. I

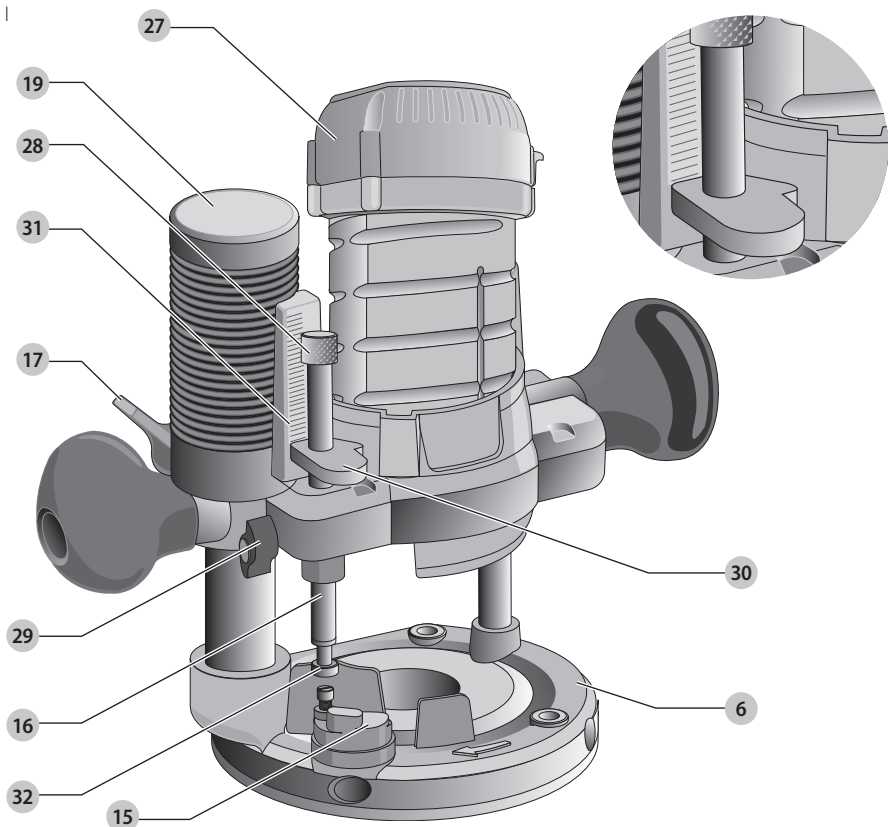

Fig. J

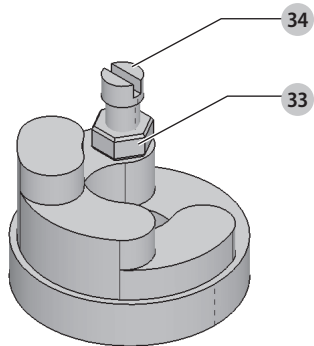

Fig. K

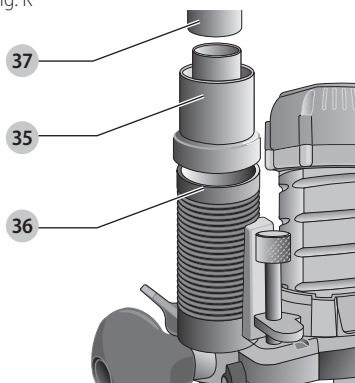

Fig. L

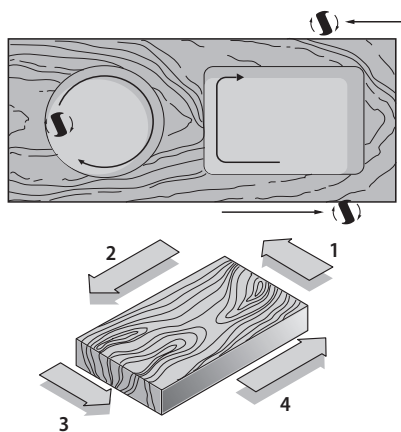
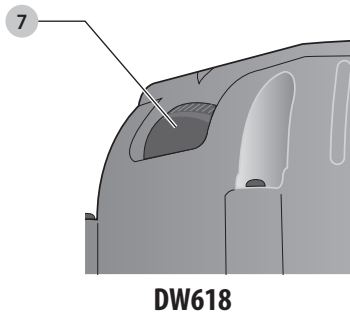



Fig. M



 **WARNING:** Read all safety warnings and all instructions. Failure to follow the warnings and instructions may result in electric shock, fire and/or serious injury.

 **WARNING:** To reduce the risk of injury, read the instruction manual.

Intended Use

This heavy-duty router is designed for professional routing applications.

DO NOT use under wet conditions or in presence of flammable liquids or gases.

This is a professional power tool.

DO NOT let children come into contact with the tool.

Supervision is required when inexperienced operators use this tool.

Definitions: Safety Alert Symbols and Words

This instruction manual uses the following safety alert symbols and words to alert you to hazardous situations and your risk of personal injury or property damage.

 **DANGER:** Indicates an imminently hazardous situation which, if not avoided, **will** result in **death or serious injury**.

 **WARNING:** Indicates a potentially hazardous situation which, if not avoided, **could** result in **death or serious injury**.

 **CAUTION:** Indicates a potentially hazardous situation which, if not avoided, **may** result in **minor or moderate injury**.

 (Used without word) Indicates a safety related message.

NOTICE: Indicates a practice **not related to personal injury** which, if not avoided, **may** result in **property damage**.

GENERAL POWER TOOL SAFETY WARNINGS

 **WARNING:** Read all safety warnings, instructions, illustrations and specifications provided with this power tool. Failure to follow all instructions listed below may result in electric shock, fire and/or serious injury.

SAVE ALL WARNINGS AND INSTRUCTIONS FOR FUTURE REFERENCE.

The term "power tool" in the warnings refers to your mains-operated (corded) power tool or battery-operated (cordless) power tool.

1) Work Area Safety

- Keep work area clean and well lit.** Cluttered or dark areas invite accidents.
- Do not operate power tools in explosive atmospheres, such as in the presence of flammable liquids, gases or dust.** Power tools create sparks which may ignite the dust or fumes.
- Keep children and bystanders away while operating a power tool.** Distractions can cause you to lose control.

2) Electrical Safety

- Power tool plugs must match the outlet. Never modify the plug in any way. Do not use any adapter plugs with earthed (grounded) power tools.** Unmodified plugs and matching outlets will reduce risk of electric shock.
- Avoid body contact with earthed or grounded surfaces, such as pipes, radiators, ranges and refrigerators.** There is an increased risk of electric shock if your body is earthed or grounded.
- Do not expose power tools to rain or wet conditions.** Water entering a power tool will increase the risk of electric shock.
- Do not abuse the cord. Never use the cord for carrying, pulling or unplugging the power tool. Keep cord away from heat, oil, sharp edges or moving parts.** Damaged or entangled cords increase the risk of electric shock.
- When operating a power tool outdoors, use an extension cord suitable for outdoor use.** Use of a cord suitable for outdoor use reduces the risk of electric shock.
- If operating a power tool in a damp location is unavoidable, use a ground fault circuit interrupter (GFCI) protected supply.** Use of a GFCI reduces the risk of electric shock.

3) Personal Safety

- Stay alert, watch what you are doing and use common sense when operating a power tool. Do not use a power tool while you are tired or under the influence of drugs, alcohol or medication.** A moment of inattention while operating power tools may result in serious personal injury.
- Use personal protective equipment. Always wear eye protection.** Protective equipment such as a dust mask, non-skid safety shoes, hard hat, or hearing protection used for appropriate conditions will reduce personal injuries.
- Prevent unintentional starting. Ensure the switch is in the off-position before connecting to power source and/or battery pack, picking up or carrying the tool.** Carrying power tools with your finger on the switch or energizing power tools that have the switch on invites accidents.
- Remove any adjusting key or wrench before turning the power tool on.** A wrench or a key left attached to a rotating part of the power tool may result in personal injury.
- Do not overreach. Keep proper footing and balance at all times.** This enables better control of the power tool in unexpected situations.
- Dress properly. Do not wear loose clothing or jewelry. Keep your hair, clothing and gloves away from moving parts.** Loose clothes, jewelry or long hair can be caught in moving parts.
- If devices are provided for the connection of dust extraction and collection facilities, ensure these are connected and properly used.** Use of dust collection can reduce dust-related hazards.

- h) Do not let familiarity gained from frequent use of tools allow you to become complacent and ignore tool safety principles. A careless action can cause severe injury within a fraction of a second.*

4) Power Tool Use and Care

- a) Do not force the power tool. Use the correct power tool for your application. The correct power tool will do the job better and safer at the rate for which it was designed.*
- b) Do not use the power tool if the switch does not turn it on and off. Any power tool that cannot be controlled with the switch is dangerous and must be repaired.*
- c) Disconnect the plug from the power source and/or remove the battery pack, if detachable, from the power tool before making any adjustments, changing accessories, or storing power tools. Such preventive safety measures reduce the risk of starting the power tool accidentally.*
- d) Store idle power tools out of the reach of children and do not allow persons unfamiliar with the power tool or these instructions to operate the power tool. Power tools are dangerous in the hands of untrained users.*
- e) Maintain power tools and accessories. Check for misalignment or binding of moving parts, breakage of parts and any other condition that may affect the power tool's operation. If damaged, have the power tool repaired before use. Many accidents are caused by poorly maintained power tools.*
- f) Keep cutting tools sharp and clean. Properly maintained cutting tools with sharp cutting edges are less likely to bind and are easier to control.*
- g) Use the power tool, accessories and tool bits etc. in accordance with these instructions, taking into account the working conditions and the work to be performed. Use of the power tool for operations different from those intended could result in a hazardous situation.*
- h) Keep handles and grasping surfaces dry, clean and free from oil and grease. Slippery handles and grasping surfaces do not allow for safe handling and control of the tool in unexpected situations.*

5) Service

- a) Have your power tool serviced by a qualified repair person using only identical replacement parts. This will ensure that the safety of the power tool is maintained.*

Additional Safety Rules for Routers

- **Hold power tool by insulated gripping surfaces because the cutter may contact its own cord.** Cutting a "live" wire may make exposed metal parts of the tool "live" and shock the operator.
- **Use clamps or another practical way to secure and support the workpiece to a stable platform.** Holding the work by your hand or against the body leaves it unstable and may lead to loss of control.

- **Metal cutting with router: If using router for metal cutting, clean out tool often.** Metal dust and chips often accumulate on interior surfaces and could create a risk of serious injury, electrical shock or death.
- **Never run the motor unit when it is not inserted in one of the router bases.** The motor is not designed to be handheld.
- **Keep handles dry, clean and free from oil and grease.** This will enable better control of the tool.
- **Maintain a firm grip with both hands on the tool to resist starting torque.** Maintain a firm grip on the tool at all times while operating.
- **Keep hands away from cutting area above and below the base. Never reach under the workpiece for any reason.** Keep the router base firmly in contact with the workpiece when cutting.
- **Never touch the bit immediately after use. It may be extremely hot.**
- **Be sure that the motor has stopped completely before you lay the router down.** If the bit is still spinning when the tool is laid down, it could cause injury or damage.
- **Be sure that the router bit is clear of the workpiece before starting the motor.** If the bit is in contact with the workpiece when the motor starts, it could make the router jump, causing damage or injury.
- **Always follow the bit manufacturer's speed recommendations as some bit designs require specific speeds for safety or performance.** If you are unsure of the proper speed or are experiencing any type of problem, contact the bit manufacturer.
- **Do not use router bits with a diameter in excess of 2-1/2" (63 mm) in this tool.**
- **Do not hand-hold the router in an upside-down or horizontal position.** The motor can separate from the base if not properly attached according to the instructions.
- **Before starting the motor, check to see that the cord will not snag or impede the routing operation.**
- **Keep cutting pressure constant. Do not overload motor.**
- **Provide clearance under workpiece for bit when through-cutting.**
- **Do not press spindle lock button while the motor is running.** Doing so can damage the spindle lock.
- **Always make sure the work surface is free from nails and other foreign objects.** Cutting into a nail can cause the bit and the tool to jump.

Additional Safety Information



WARNING: Never modify the power tool or any part of it. Damage or personal injury could result.



WARNING: ALWAYS use safety glasses. Everyday eyeglasses are NOT safety glasses. Also use face or dust mask if cutting operation is dusty. **ALWAYS WEAR CERTIFIED SAFETY EQUIPMENT:**

- ANSI Z87.1 eye protection (CAN/CSA Z94.3),
- ANSI S12.6 (S3.19) hearing protection,
- NIOSH/OSHA/MSHA respiratory protection.

WARNING: Some dust created by power sanding, sawing, grinding, drilling, and other construction activities contains chemicals known to the State of California to cause cancer, birth defects or other reproductive harm. Some examples of these chemicals are:

- lead from lead-based paints,
- crystalline silica from bricks and cement and other masonry products, and
- arsenic and chromium from chemically-treated lumber.









Your risk from these exposures varies, depending on how often you do this type of work. To reduce your exposure to these chemicals: work in a well ventilated area, and work with approved safety equipment, such as those dust masks that are specially designed to filter out microscopic particles.

- **Wear protective clothing and wash exposed areas with soap and water.** Allowing dust to get into your mouth, eyes, or lay on the skin may promote absorption of harmful chemicals. Direct particles away from face and body.
- **Use the appropriate dust extractor vacuum to remove the vast majority of static and airborne dust.** Failure to remove static and airborne dust could contaminate the working environment or pose an increased health risk to the operator and those in close proximity.
- **Use clamps or other practical ways to secure and support the workpiece to a stable platform.** Holding the work by hand or against your body is unstable and may lead to loss of control and injury.
- **Air vents often cover moving parts and should be avoided.** Loose clothes, jewelry or long hair can be caught in moving parts.
- **An extension cord must have adequate wire size (AWG or American Wire Gauge) for safety.** The smaller the gauge number of the wire, the greater the capacity of the cable, that is, 16 gauge has more capacity than 18 gauge. An undersized cord will cause a drop in line voltage resulting in loss of power and overheating. When using more than one extension to make up the total length, be sure each individual extension contains at least the minimum wire size. The following table shows the correct size to use depending on cord length and nameplate ampere rating. If in doubt, use the next heavier gauge. The lower the gauge number, the heavier the cord.

Minimum Gauge for Cord Sets

Volts		Total Length of Cord in Feet (meters)			
120 V		25 (7.6)	50 (15.2)	100 (30.5)	150 (45.7)
240 V		50 (15.2)	100 (30.5)	200 (61.0)	300 (91.4)
Ampere Rating		American Wire Gauge			
More Than	Not More Than				
0	6	18	16	16	14
6	10	18	16	14	12
10	12	16	16	14	12
12	16	14	12	Not Recommended	

The label on your tool may include the following symbols. The symbols and their definitions are as follows:

- BPM.....beats per minute  safety alert symbol
- Vvolts  wear respiratory protection
- minminutes  wear eye protection
- == or DC..... direct current  Class II Construction (double insulated)
- .../min..... per minute  wear hearing protection
- RPM..... revolutions per minute  read all documentation
- A..... amperes  avoid staring at light
- Hzhertz  ~ or AC..... alternating current
- Wwatts  Ah..... amp hours
- Wh..... watt hours
- n₀no load speed
- nrated speed

Motor

Be sure your power supply agrees with the nameplate marking. Voltage decrease of more than 10% will cause loss of power and overheating. These tools are factory tested; if this tool does not operate, check power supply.

OPERATION

WARNING: To reduce the risk of serious personal injury, turn unit off and disconnect it from power source before making any adjustments or removing/installing attachments or accessories. An accidental start-up can cause injury.

Switch (Fig. A)

To turn the tool on, push the toggle switch **10** to the ON position indicated on the tool. To turn the tool off, push the toggle switch to the OFF position indicated on the tool.

Detachable Cord Set (Fig. B)

WARNING: To reduce the risk of injury, turn unit off and disconnect it from power source before installing and removing cord set from motor or D-handle base. Before connecting cord set to power source, ensure the toggle switch (10) and the D-handle trigger switch (13) are in the OFF position. An accidental start-up can cause injury.

Insert the detachable cordset plug so that the key **38** is aligned with the notch **39** in the socket. Turn the plug clockwise one quarter turn to lock.

General for All Bases

Locking Lever Adjustment (Fig. E)

You should be able to clamp the locking lever without excessive force. Excessive force may damage the base. You should not be able to move the motor in the base when the locking lever is clamped. To adjust the locking lever's clamping force, open the locking lever **4** and turn the nut **24** in small increments. Turning the nut clockwise tightens the lever while turning the nut counterclockwise loosens the lever.

Centering the Subbase (Fig. F)

If you need to adjust, change, or replace the subbase, a centering tool (DNP617—sold separately) is recommended (refer to **Accessories**). The centering tool consists of a cone and a pin.



To adjust the subbase, follow the steps below

1. Loosen but do not remove the subbase screws so that the subbase can move freely.
2. Insert the pin into the 1/2" (13 mm) collet and nut **22** and tighten the nut.
3. Insert the motor into the base and clamp the locking lever on the base.
4. Place the cone on the pin and lightly press down on cone until it stops as shown. This will center the subbase.
5. While holding down on the cone, tighten the subbase screws.

Bit Installation and Removal (Fig. G)

1. To install a bit, insert the round shank of the desired router bit into the loosened 1/2" (13 mm) collet and nut **22** as far as it will go and then pull it out about 1/16" (1.6 mm). Using the wrench(es) provided, turn the 1/2" (13 mm) collet and nut clockwise while holding the spindle shaft with the second wrench. [On the DW618, depress the spindle lock button **9** to hold the spindle shaft.] Tighten the 1/2" (13 mm) collet and nut securely to prevent the bit from slipping.
2. To remove a bit, hold the spindle shaft while turning the 1/2" (13 mm) collet and nut **22** counterclockwise with the wrench provided. [Hold the spindle by depressing the spindle lock button **9** on the DW618.] The self-releasing 1/2" (13 mm) collet and nut will turn approximately 3/4 of a turn and then become tight again. At this point the bit cannot be removed. Continue turning the collet nut counterclockwise. This lifts the 1/2" (13 mm) collet and nut, allowing the bit's removal.

Collets (Fig. A)

-  **WARNING: Projectile hazard. Only use bits with shanks that match the supplied collets.** Smaller shank bits will not be secure and could become loose during operation.
-  **CAUTION:** Never tighten the 1/2" (13 mm) collet and nut without first installing a router bit in it. Tightening an empty 1/2" (13 mm) collet and nut, even by hand, can damage the 1/2" (13 mm) collet and nut.

Two types of collets are included with motor: one is the 1/4" (6.4 mm) insertable collet **21** and the second is the 1/2" (13 mm) collet and nut **22**.

- If the 1/2" (13 mm) collet and nut **22** is needed, remove the 1/4" (6.4 mm) insertable collet **21** from the 1/2" collet and nut.
- If the 1/4" (6.4 mm) insertable collet **21** is needed it can be reassembled by fully inserting it into the 1/2" (13 mm) collet and nut **22**.

To change the 1/2" (13 mm) collet and nut **22**, unscrew the 1/2" (13 mm) collet and nut as described above. Install the desired 1/2" (13 mm) collet and nut by reversing the procedure.

NOTE: The 1/2" (13 mm) collet and the collet nut are connected. Do not attempt to remove the 1/2" (13 mm) collet from the collet nut.

NOTICE: Plunge Base Only—When tightening or changing the 1/2" (13 mm) collet and nut, do not allow the wrenches to contact the plunge rods. If the rods are damaged, the plunge action will be restricted.

Using the Universal Edge Guide (Fig. A)

The universal edge guide (DW6913) is available from your local retailer or service center at extra cost. Follow the assembly instructions included with the guide. Insert the two bars through the holes **12** in the router base. Adjust as needed for parallel routing.

Direction of Feed (Fig. L)

The direction of feed is very important when routing and can make the difference between a successful job and a ruined project. Figure L shows the proper direction of feed for some typical cuts. A general rule to follow is to move the router in a counterclockwise direction on an outside cut and a clockwise direction on an inside cut.

Shape the outside edge of a piece of stock by following these steps:

1. Shape the end grain, left to right
2. Shape the straight grain side moving left to right
3. Cut the other end grain side
4. Finish the remaining straight grain edge



WARNING: Avoid climb-cutting (cutting in direction opposite than shown in Figure L). Climb-cutting increases the chance for loss of control resulting in possible injury. When climb-cutting is required (backing around a corner), exercise extreme caution to maintain control of router. Make smaller cuts and remove minimal material with each pass.

Choosing Router Speed (Fig. M)

DW618 only

Refer to the **Speed Selection Chart** to choose a router speed. Turn the speed dial **7** to control router speed.



WARNING: Do not operate tools rated "AC only" on a DC supply. Loss of speed control may result, causing tool damage and possible hazard to the operator.



WARNING: If the speed control ceases to operate, or is intermittent, stop using the tool immediately. Take it to a DEWALT factory or authorized service facility for repair.

NOTICE: The router is equipped with electronics to monitor and maintain the speed of the tool while cutting. In low and medium speed operation, the speed control prevents the motor speed from decreasing. If you expect to hear a speed change and continue

to load the motor, you could damage the motor by overheating. Reduce the depth of cut and/or slow the feed rate to prevent tool damage.

SPEED SELECTION CHART

DIAL SETTING	APPROX. RPM
1	8000
2	12000
3	14000
4	18000
5	21000
6	24000

The speeds in this chart are approximate and are for reference only. Your router may not produce the exact speed listed for the dial setting.

WARNING: Always follow the bit manufacturer's speed recommendations as some bit designs require specific speeds for safety or performance.

If you are unsure of the proper speed or are experiencing any type of problem, contact the bit manufacturer.

Set-up: Fixed and D–Handle Base

Motor Quick Release (Fig. A)

1. Open the locking lever **4** on the base.
2. Grasp the base with one hand while depressing the quick release latches **1**.
3. With the other hand, grasp the top of the motor unit and lift it from the base.

Inserting the Motor into the Base (Fig. A, C, D, H)

1. Open the locking lever **4** on the base.
2. Thread the depth adjustment ring **2** onto the motor until the ring is about halfway between the top and bottom of the motor. Insert the motor into the base by aligning the groove on the motor **8** with the guide pins **23** on the base. Slide the motor down until the depth adjustment ring snaps into the quick release latches **1**.

NOTE: Guide pin grooves are located on either side of the motor so that it can be positioned in two orientations.

3. Close the locking lever when the desired depth is achieved. For information on setting cutting depth, refer to **Adjusting the Depth of Cut**.

For D–Handle Base Only (Fig. H)

1. Be sure that the trigger switch **13** is released and the trigger lock button **14** is in the unlocked and off position.
2. Unlock and disconnect the detachable cordset **11** from the motor.
3. Connect the detachable cordset **11** to bottom of D–Handle and lock the cord.

4. Connect the short cord **26** from top of D–Handle to the motor as shown. Be sure the cord is locked.
5. Place the toggle switch in the ON position. This allows the trigger switch on the D–handle to control the router.

Adjusting the Depth of Cut (Fig. A, C, H)

1. Select and install the desired bit. See the heading **Bit Installation and Removal**.
2. Place the router on its base on the workpiece.
3. Open the locking lever **4** and turn the depth adjustment ring **2** until the bit just touches the workpiece. Turning the ring clockwise raises the cutting head while turning it counterclockwise lowers the cutting head.
4. Move the adjustable scale clockwise so that 0 on the scale is located exactly above the pointer **25** on the base.
5. Turn the depth adjustment ring along with the adjustable scale to the desired depth. Note that each mark on the adjustable scale represents a depth change of 1/64" or .015" (0.4 mm).
6. Close the locking lever **4**.

Operation: Fixed and D–Handle Base

Gripping Locations (Fig. A)

Fixed Handle Base: Grip both knob handles **5** while operating.

D–Handle Base: Grip D–Handle **20** and knob handle **5** while operating.

The D–Handle router base has two positions for the knob to accommodate right or left hand use.

Trigger Lock (Fig. A)

D–Handle Base Only

To lock the trigger, pull the trigger switch **13** completely, then push the trigger lock button **14**. The router will remain on after you remove your finger from the trigger. To unlock the trigger lock button, pull the trigger and release. The lock button will pop out and the router will turn off.

Set-up: Plunge Base (Fig. A, I, J, K)

Motor Quick Release

1. Open the locking lever **4** on the base.
2. Grasp the top of the motor unit and lift it from the base.

Inserting the Motor into the Plunge Base

1. Remove the depth adjustment ring from the motor. It is not used with the plunge base.
2. Open the locking lever **4** on the base to ensure that the motor properly seats.
3. Ensure that the plunge lock lever **17** is locked.
4. Align the flat of the motor's end cap **27** with pillar **28** and insert the motor into the plunge base until it stops.
5. Close the locking lever **4**.

Adjusting the Plunge Routing Depth (Fig. I)

1. Unlock the plunge mechanism by pushing up the plunge lock lever **17**. Plunge the router down as far as it will go, allowing the bit to just touch the workpiece.
2. Lock the plunge mechanism by pushing the plunge lock lever **17** down.
3. Loosen the depth adjustment rod **16** by turning the wingscrew **29** counterclockwise.
4. Slide the depth adjustment rod **16** down so that it meets the lowest turret stop **15**.
5. Slide the tab **30** on the depth adjustment rod down so that the top of it meets zero on the pillar scale **31**.
6. Grasping the top, knurled section of the depth adjustment rod **16**, slide it up so that the tab **30** aligns with the desired depth of cut on the pillar scale **31**.
7. Tighten the wingscrew **29** to hold the depth adjustment rod in place.
8. Keeping both hands on the handles, unlock the plunge mechanism by pushing the plunge lock lever **17** up. The plunge mechanism and the motor will move up. When the router is plunged, the depth adjustment rod will hit the turret stop, allowing the router to reach exactly the desired depth.

Fine Adjustment of Routing Depth (Fig. I)

The knurled knob **32** at the bottom end of the depth adjustment rod can be used to make minor adjustments.

1. To decrease the cutting depth, rotate the knob clockwise (looking down from the top of the router).
2. To increase the cutting depth, rotate the knob counterclockwise (looking down from the top of the router).

NOTE: One complete rotation of the knob results in a change of about 5/128" or .04" (1 mm) in depth.

Using the Rotating Turret Stop (Fig. J)

WARNING: Do not change the turret stop while the router is running. This will place your hands too near the cutter head.

The turret depth stop can be used to set 5 different depths. One of the turret stops is adjustable. To use the adjustable turret stop, loosen the nut **33**, then adjust the screw **34** to the desired height. Turning the screw counterclockwise will raise the screw which will decrease the cutting depth. The turret stop is useful for making deep cuts in several passes.

Dust Extraction (Fig. A, K)

To connect the router to a vacuum cleaner for dust extraction, follow these steps:

1. Remove the dust cap **19** by pulling straight up.
2. Insert the dust extraction hose adapter **35** into the dust extraction port **36** as shown.
3. Insert the end of a standard vacuum cleaner tube **37** into the hose adapter.
4. When using dust extraction, be aware of the placement of the vacuum cleaner. Be sure that the vacuum cleaner is stable and that its hose will not interfere with the work.

Operation: Plunge Base

Gripping Locations (Fig. A)

Grip both knob **5** handles while operating.

Cutting with the Plunge Base (Fig. I)

CAUTION: Turn the router on before plunging the cutter head into the workpiece.

1. Unlock the plunge lock lever **17**.
2. Plunge the router down until the bit reaches the set depth.
3. Lock the plunge lock lever **17**.
4. Perform the cut.
5. Unlock the plunge lock lever. This will allow the router bit to disengage the work.
6. Turn the router off.

MAINTENANCE

WARNING: To reduce the risk of serious personal injury, turn unit off and disconnect it from power source before making any adjustments or removing/installing attachments or accessories. An accidental start-up can cause injury.

Cleaning

WARNING: Blow dirt and dust out of all air vents with clean, dry air at least once a week. To minimize the risk of eye injury, always wear ANSI Z87.1 approved eye protection when performing this procedure.

WARNING: Never use solvents or other harsh chemicals for cleaning the non-metallic parts of the tool. These chemicals may weaken the plastic materials used in these parts. Use a cloth dampened only with water and mild soap. Never let any liquid get inside the tool; never immerse any part of the tool into a liquid.

Keep the 1/2" (13mm) collet and nut **22** and the 1/4" (6.4 mm) insertable collet **21** clean before and after use to avoid contamination.

Accessories

WARNING: Since accessories, other than those offered by DEWALT, have not been tested with this product, use of such accessories with this tool could be hazardous. To reduce the risk of injury, only DEWALT recommended accessories should be used with this product.

Recommended accessories for use with your tool are available at extra cost from your local dealer or authorized service center. If you need assistance in locating any accessory, please contact DEWALT call 1-800-4-DEWALT (1-800-433-9258) or visit our website: www.dewalt.com.

Repairs

WARNING: To assure product SAFETY and RELIABILITY, repairs, maintenance and adjustment (including power cord repairs, and brush inspection and replacement, when applicable) should be performed by a DEWALT factory service center or a DEWALT authorized service center. Always use identical replacement parts.

Register Online

Thank you for your purchase. Register your product now for:

- **WARRANTY SERVICE:** Registering your product will help you obtain more efficient warranty service in case there is a problem with your product.
- **CONFIRMATION OF OWNERSHIP:** In case of an insurance loss, such as fire, flood or theft, your registration of ownership will serve as your proof of purchase.
- **FOR YOUR SAFETY:** Registering your product will allow us to contact you in the unlikely event a safety notification is required under the Federal Consumer Safety Act.
- Register online at www.dewalt.com

Three Year Limited Warranty

DEWALT will repair or replace, without charge, any defects due to faulty materials or workmanship for three years from the date of purchase. This warranty does not cover part failure due to normal wear or tool abuse. For further detail of warranty coverage and warranty repair information, visit www.dewalt.com or call 1-800-4-DEWALT (1-800-433-9258). This warranty does not apply to accessories or damage caused where repairs have been made or attempted by others. THIS LIMITED WARRANTY IS GIVEN IN LIEU OF ALL OTHERS, INCLUDING THE IMPLIED WARRANTY OF MERCHANTABILITY AND FITNESS FOR A PARTICULAR PURPOSE, AND EXCLUDES ALL INCIDENTAL OR CONSEQUENTIAL DAMAGES. Some states do not allow limitations on how long an implied warranty lasts or the exclusion or limitation of incidental or consequential damages, so these limitations may not apply to you. This warranty gives you specific legal rights and you may have other rights which vary in certain states or provinces.

In addition to the warranty, DEWALT tools are covered by our:

1 YEAR FREE SERVICE

DEWALT will maintain the tool and replace worn parts caused by normal use, for free, any time during the first year after purchase.

90 DAY MONEY BACK GUARANTEE

If you are not completely satisfied with the performance of your DEWALT Power Tool or Nailer for any reason, you can return it within 90 days from the date of purchase with a receipt for a full refund – no questions asked.

LATIN AMERICA: This warranty does not apply to products sold in Latin America. For products sold in Latin America, see country specific warranty information contained in the packaging, call the local company or see website for warranty information.

FREE WARNING LABEL REPLACEMENT: If your warning labels become illegible or are missing, call 1-800-4-DEWALT (1-800-433-9258) for a free replacement.



AVERTISSEMENT : lire tous les avertissements de sécurité et toutes les directives. Le non-respect des avertissements et des directives pourrait se solder par un choc électrique, un incendie et/ou une blessure grave.



AVERTISSEMENT : afin de réduire le risque de blessures, lire le mode d'emploi de l'outil.

Usage prévu

Cette toupie industrielle a été conçue pour le touillage professionnel.

NE PAS les utiliser en milieu ambiant humide ou en présence de liquides ou de gaz inflammables.

C'est un outil électrique de professionnels.

NE PAS le laisser à la portée des enfants. Une supervision est nécessaire auprès de tout utilisateur non expérimenté.

Définitions : symboles et termes

d'alarmes sécurité

Ces guides d'utilisation utilisent les symboles et termes d'alarmes sécurité suivants pour vous prévenir de situations dangereuses et de risques de dommages corporels ou matériels.



DANGER : indique une situation dangereuse imminente qui, si elle n'est pas évitée, entraînera la mort ou des blessures graves.



AVERTISSEMENT : indique une situation potentiellement dangereuse qui, si elle n'est pas évitée, pourrait entraîner la mort ou des blessures graves.



ATTENTION : indique une situation potentiellement dangereuse qui, si elle n'est pas évitée, pourrait entraîner des blessures légères ou modérées.



(Si utilisé sans aucun terme) Indique un message propre à la sécurité.

AVIS : indique une pratique ne posant aucun risque de dommages corporels mais qui par contre, si rien n'est fait pour l'éviter, pourrait poser des risques de dommages matériels.

AVERTISSEMENTS GÉNÉRAUX SUR LA SÉCURITÉ DES OUTILS



AVERTISSEMENT : lisez tous les avertissements de sécurité, toutes les instructions, les illustrations et les caractéristiques fournis avec cet outil électrique. Ne pas suivre toutes les instructions comprises aux présentes peut conduire à un choc électrique, un incendie et/ou des blessures graves.

CONSERVER TOUS LES AVERTISSEMENTS ET TOUTES LES DIRECTIVES POUR UN USAGE ULTÉRIEUR

Le terme « outil électrique » cité dans les avertissements se rapporte à votre outil électrique à alimentation sur secteur (avec fil) ou par piles (sans fil).

1) Sécurité du lieu de travail

- Tenir l'aire de travail propre et bien éclairée.** Les lieux encombrés ou sombres sont propices aux accidents.
- Ne pas faire fonctionner d'outils électriques dans un milieu déflagrant, tel qu'en présence de liquides, de gaz ou de poussières inflammables.** Les outils électriques produisent des étincelles qui pourraient enflammer la poussière ou les vapeurs.
- Éloigner les enfants et les personnes à proximité pendant l'utilisation d'un outil électrique.** Une distraction pourrait en faire perdre la maîtrise à l'utilisateur.

2) Sécurité en matière d'électricité

- Les fiches des outils électriques doivent correspondre à la prise. Ne jamais modifier la fiche d'aucune façon. Ne jamais utiliser de fiche d'adaptation avec un outil électrique mis à la terre.** Le risque de choc électrique sera réduit par l'utilisation de fiches non modifiées correspondant à la prise.
- Éviter tout contact physique avec des surfaces mises à la terre comme des tuyaux, des radiateurs, des cuisinières et des réfrigérateurs.** Le risque de choc électrique est plus élevé si votre corps est mis à la terre.
- Ne pas exposer les outils électriques à la pluie ou à l'humidité.** La pénétration de l'eau dans un outil électrique augmente le risque de choc électrique.
- Ne pas utiliser le cordon de façon abusive. Ne jamais utiliser le cordon pour transporter, tirer ou débrancher un outil électrique. Tenir le cordon éloigné de la chaleur, de l'huile, des bords tranchants et des pièces mobiles.** Les cordons endommagés ou enchevêtrés augmentent les risques de choc électrique.
- Pour l'utilisation d'un outil électrique à l'extérieur, se servir d'une rallonge convenant à cette application.** L'utilisation d'une rallonge conçue pour l'extérieur réduira les risques de choc électrique.
- S'il est impossible d'éviter l'utilisation d'un outil électrique dans un endroit humide, brancher l'outil dans une prise ou sur un circuit d'alimentation dotés d'un disjoncteur de fuite à la terre (GFCI).** L'utilisation de ce type de disjoncteur réduit les risques de choc électrique.

3) Sécurité personnelle

- Être vigilant, surveiller le travail effectué et faire preuve de jugement lorsqu'un outil électrique est utilisé. Ne pas utiliser d'outil électrique en cas de fatigue ou sous l'influence de drogues, d'alcool ou de médicaments.** Un simple moment d'inattention en utilisant un outil électrique peut entraîner des blessures corporelles graves.
- Utiliser des équipements de protection individuelle. Toujours porter une protection oculaire.** L'utilisation d'équipements de protection comme un masque antipoussière, des chaussures

antidérapantes, un casque de sécurité ou des protecteurs auditifs lorsque la situation le requiert réduira les risques de blessures corporelles.

- c) **Empêcher les démarrages intempestifs. S'assurer que l'interrupteur se trouve à la position d'arrêt avant de relier l'outil à une source d'alimentation et/ou d'insérer un bloc-piles, de ramasser ou de transporter l'outil.** Transporter un outil électrique alors que le doigt repose sur l'interrupteur ou brancher un outil électrique dont l'interrupteur est à la position de marche risque de provoquer un accident.
- d) **Retirer toute clé de réglage ou clé avant de démarrer l'outil.** Une clé ou une clé de réglage attachée à une partie pivotante de l'outil électrique peut provoquer des blessures corporelles.
- e) **Ne pas trop tendre les bras. Conserver son équilibre en tout temps.** Cela permet de mieux maîtriser l'outil électrique dans les situations imprévues.
- f) **S'habiller de manière appropriée. Ne pas porter de vêtements amples ni de bijoux. Garder les cheveux, les vêtements et les gants à l'écart des pièces mobiles.** Les vêtements amples, les bijoux ou les cheveux longs risquent de rester coincés dans les pièces mobiles.
- g) **Si des composants sont fournis pour le raccordement de dispositifs de dé poussiérage et de ramassage, s'assurer que ceux-ci sont bien raccordés et utilisés.** L'utilisation d'un dispositif de dé poussiérage peut réduire les dangers engendrés par les poussières.
- h) **Ne pas laisser votre connaissance acquise suite l'utilisation fréquente des outils vous permettre de baisser la garde et ignorer les principes de sécurité de l'outil.** Un acte irréfléchi peut causer une blessure grave en une fraction de seconde.

4) Utilisation et entretien d'un outil électrique

- a) **Ne pas forcer un outil électrique. Utiliser l'outil électrique approprié à l'application.** L'outil électrique approprié effectuera un meilleur travail, de façon plus sûre et à la vitesse pour laquelle il a été conçu.
- b) **Ne pas utiliser un outil électrique dont l'interrupteur est défectueux.** Tout outil électrique dont l'interrupteur est défectueux est dangereux et doit être réparé.
- c) **Débranchez la fiche de la prise électrique et, si amovible, retirez le bloc-piles de l'outil avant d'effectuer tout ajustement, changement et entreposage de celui-ci.** Ces mesures préventives réduisent les risques de démarrage accidentel de l'outil électrique.
- d) **Ranger les outils électriques hors de la portée des enfants et ne permettre à aucune personne n'étant pas familière avec un outil électrique ou son mode d'emploi d'utiliser cet outil.** Les outils électriques deviennent dangereux entre les mains d'utilisateurs inexpérimentés.

- e) **Gardez les poignées et surfaces d'emprise propres et libres de tout produit lubrifiant. Vérifier si les pièces mobiles sont mal alignées ou coincées, si des pièces sont brisées ou présentent toute autre condition susceptible de nuire au bon fonctionnement de l'outil électrique. En cas de dommage, faire réparer l'outil électrique avant toute nouvelle utilisation.** Beaucoup d'accidents sont causés par des outils électriques mal entretenus.
- f) **S'assurer que les outils de coupe sont aiguisés et propres.** Les outils de coupe bien entretenus et affûtés sont moins susceptibles de se coincer et sont plus faciles à maîtriser.
- g) **Utiliser l'outil électrique, les accessoires, les forets, etc. conformément aux présentes directives en tenant compte des conditions de travail et du travail à effectuer.** L'utilisation d'un outil électrique pour toute opération autre que celle pour laquelle il a été conçu est dangereuse.
- h) **Garder vos mains et les surfaces de prise sèches, propres et libres de graisse et de poussière.** Les mains et les surfaces de prise glissantes ne permettent pas la manutention et le contrôle sécuritaires de l'outil dans les situations imprévues.

5) Réparation

- a) **Faire réparer l'outil électrique par un réparateur professionnel en n'utilisant que des pièces de rechange identiques.** Cela permettra de maintenir une utilisation sécuritaire de l'outil électriques.

Règles de sécurité spécifique concernant les toupies

- **Tenir l'outil électrique par ses parties isolées, car l'organe de coupe pourrait entrer en contact avec son cordon.** Couper un fil sous tension pourra mettre les parties métalliques exposées de l'outil électrique sous tension et électrocuter l'utilisateur.
- **Utilisez des serres de fixation ou un autre dispositif de fixation permettant de soutenir et de retenir la pièce sur une plate-forme stable.** Tenir la pièce avec la main ou contre son corps n'est pas suffisamment stable et risque de provoquer une perte de maîtrise de l'outil.
- **Découpage du métal à la toupie : si la toupie sert à découper du métal, il faut la nettoyer souvent.** La poussière de métal s'accumule souvent sur les surfaces intérieures et pourrait causer des blessures sérieuses, une électrocution ou la mort.
- **Ne jamais faire fonctionner le bloc moteur lorsqu'il n'est pas inséré dans l'une des bases de la toupie;** le moteur n'est pas conçu pour être tenu à la main.
- **Maintenir les poignées sèches, propres et exemptes d'huile et de graisse afin de mieux maîtriser l'outil.**
- **Maintenir une prise ferme sur l'outil, à deux mains, pour résister à tout couple de démarrage.** Maintenir systématiquement l'outil fermement.
- **Maintenir les mains éloignées des zones de coupe dessus et dessous la base. Ne jamais passer les doigts sous le matériau pour quelque raison que ce soit.**

S'assurer de bien maintenir la base de la toupie en contact avec la pièce lors de la coupe.

- **Ne jamais toucher à la mèche immédiatement après l'avoir utilisée, car elle peut être extrêmement chaude.**
- **Attendre que le moteur s'arrête complètement avant de déposer la toupie.** Le fait de poser l'outil alors que la fraise continue de tourner pose des risques de dommages corporels ou matériels.
- **S'assurer que la mèche n'est pas en contact avec la pièce avant de démarrer le moteur, afin d'éviter de faire bondir la toupie et de causer des dommages ou des blessures.**
- **Suivre systématiquement les recommandations de vitesse du fabricant, car certaines fraises nécessitent de tourner à des vitesses spécifiques pour des raisons de sécurité ou de performances.** Si l'on n'est pas sûr de la vitesse adéquate ou si l'on rencontre un problème quelconque, contacter le fabricant des fraises.
- **Ne pas utiliser des fraises à défoncer d'un diamètre supérieur à 63 mm (2-1/2 po).**
- **Ne pas tenir manuellement la toupie à l'envers ou horizontalement.** Le moteur pourrait se détacher de la base s'il n'est pas correctement rattaché conformément aux instructions.
- **Avant de mettre le moteur en marche, vérifier que le cordon ne s'enchevêtrera pas dans la toupie ou n'entravera pas son fonctionnement.**
- **Maintenir une pression de coupe constante. Ne pas surcharger le moteur.**
- **Laisser un espace sous la pièce pour la fraise pour couper la pièce de part en part.**
- **Ne pas appuyer sur le bouton de verrouillage de la broche lorsque le moteur tourne.** Cela pourrait endommager le verrouillage de broche.
- **S'assurer systématiquement que la surface de travail ne comporte ni clou ni objets étrangers.** Le fait de couper dans un clou pourra faire rebondir la fraise ou l'outil.

Renseignements de sécurité supplémentaires



AVERTISSEMENT : ne jamais modifier l'outil électrique ou toute pièce de celui-ci. Cela pourrait entraîner des dommages matériels ou des blessures corporelles.



AVERTISSEMENT : portez **TOUJOURS** des lunettes de sécurité. Les lunettes de tous les jours **NE SONT PAS** des lunettes de sécurité. De plus, utilisez un masque facial ou antipoussière si l'opération de coupe est poussiéreuse. **PORTEZ TOUJOURS UN ÉQUIPEMENT DE SÉCURITÉ CERTIFIÉ :**

- Protection des yeux ANSI Z87.1 (CAN/CSA Z94.3),
- protection auditive ANSI S12.6 (S3.19),
- protection respiratoire NIOSH/OSHA/MSHA.



AVERTISSEMENT : certaines poussières créées par le ponçage mécanique, le sciage, l'aiguisage, le perçage et autres activités de construction contiennent des

produits chimiques reconnus dans l'État de la Californie pour causer le cancer et des anomalies congénitales ou autres effets nuisibles sur la reproduction. Certains exemples de ces produits chimiques sont :

- le plomb provenant des peintures à base de plomb,
- la silice cristallisée provenant des briques, du ciment et d'autres produits de la maçonnerie ainsi que
- l'arsenic et le chrome provenant du bois de construction traité chimiquement.

Le risque associé à de telles expositions varie selon la fréquence à laquelle on effectue ces travaux.

Pour réduire toute exposition à ces produits : travailler dans un endroit bien aéré, en utilisant du matériel de sécurité homologué, tel un masque antipoussières spécialement conçu pour filtrer les particules microscopiques.

- **Portez des vêtements protecteurs et lavez vos zones exposées avec du savon et de l'eau.** Permettre à la poussière d'entrer dans votre bouche, vos yeux ou la laisser sur la peau peut favoriser l'absorption des produits chimiques dangereux. Dirigez les particules loin du visage et du corps.
- **Utilisez le dépoussiéreur approprié pour enlever la grande majorité de la statique et de la poussière en suspension.** Ne pas enlever la statique et la poussière en suspension pourrait contaminer l'environnement de travail ou représenter un risque accru pour la santé de l'utilisateur et ceux qui sont à proximité.
- **Utilisez des pinces ou d'autres façons pratiques de sécuriser et maintenez la pièce de travail sur une plateforme stable.** Tenir le travail par une main ou contre votre corps est instable et peut mener à une perte de contrôle et une blessure.
- **Les événements couvrent souvent des pièces qui se déplacent et doivent être évités.** Des vêtements amples, les bijoux ou les cheveux longs peuvent se coincer dans des pièces qui déplacent.
- **Pour la sécurité de l'utilisateur, utiliser une rallonge de calibre adéquat (AWG, American Wire Gauge [calibrage américain normalisé des fils électriques]).** Plus le calibre est petit, et plus sa capacité est grande. Un calibre 16, par exemple, a une capacité supérieure à un calibre 18. L'usage d'une rallonge de calibre insuffisant causera une chute de tension qui entraînera perte de puissance et surchauffe. Si plus d'une rallonge est utilisée pour obtenir une certaine longueur, s'assurer que chaque rallonge présente au moins le calibre de fil minimum. Le tableau ci-dessous illustre les calibres à utiliser selon la longueur de rallonge et l'intensité nominale indiquée sur la plaque signalétique. En cas de doute, utiliser le calibre suivant. Plus le calibre est petit, plus la rallonge peut supporter de courant.

Calibre minimum pour les cordons d'alimentation

Volts		Longueur totale du cordon d'alimentation en mètre (pieds)			
120V		7,6 (25)	15,2 (50)	30,5 (100)	45,7 (150)
240V		15,2 (50)	30,5 (100)	61,0 (200)	91,4 (300)
Ampères		AWG			
Plus que	Pas plus que				
0	6	18	16	16	14
6	10	18	16	14	12
10	12	16	16	14	12
12	16	14	12	Non recommandé	

et la gâchette de la poignée fermée (13 sont sur la position ARRÊT. Tout démarrage accidentel comporte des risques de dommages corporels.

Insérer la fiche du cordon amovible de manière à aligner la clé 38 avec l'encoche 39 de la douille. Tourner la fiche d'un quart de tour vers la droite afin de la verrouiller.

Généralité pour toutes les bases

Réglage du levier de verrouillage (Fig. B)

On doit pouvoir fixer solidement le levier de verrouillage sans exercer trop de pression; une pression excessive risque d'endommager la base.

Le moteur doit rester immobile dans la base une fois le levier fixé. Pour régler la force de serrage du levier de verrouillage, ouvrir ce dernier 4 et tourner l'écrou 24 par petits échelons; le tourner vers la droite pour serrer le levier, ou vers la gauche pour le desserrer.

Centrage de la sous-base (Fig. F)

Pour tout ajustement, changement ou remplacement de la semelle, il est recommandé d'utiliser un outil de centrage (DNP617—vendu séparément), reportez-vous à la section **Accessoires**. L'outil de centrage consiste en un cône et une goupille.

Pour régler la sous-base, suivre les étapes énumérées ci-dessous :

1. Desserrer les vis de la sous-base sans les retirer afin de permettre à la sous-base de se déplacer librement;
2. Insérer la goupille dans la pince de serrage et l'écrou 13 mm (1/2 po) 22 et serrer l'écrou de la douille;
3. Installer le moteur dans la base et fixer le levier de verrouillage sur la base;
4. Mettre le cône sur la goupille et appuyer légèrement sur le cône jusqu'à ce qu'il s'immobilise (voir la figure), afin de centrer la sous-base;
5. Appuyer sur le cône pour le retenir en place et serrer les vis de la sous-base.

Installation et retrait de l'arête tranchante (Fig. G)

1. Pour installer un fer, insérez la tige ronde du fer de toupie désirée dans la pince de serrage et l'écrou 13 mm (1/2 po) 22 desserrés aussi loin qu'elle peut aller, puis sortez-la de 1,6 mm (1/16 po). À l'aide d'une des clés fournies, insérez la pince de serrage et l'écrou 13 mm (1/2 po) dans le sens des aiguilles d'une montre tout en maintenant l'arbre de la tige avec la deuxième clé. [Sur le modèle DW618, appuyez sur le bouton de verrouillage de la tige 9 pour maintenir l'arbre à broche.] Serrez solidement la pince de serrage et l'écrou 13 mm (1/2 po) afin d'empêcher le glissement du fer.
2. Afin de retirer le fer, tenez l'arbre de la tige tout en tournant la pince de serrage et l'écrou 13 mm (1/2 po) 22 dans le sens contraire des aiguilles d'une montre avec la clé fournie. [Maintenez l'arbre en appuyant sur le bouton de verrouillage de la tige 9 sur le modèle DW618.] La pince de serrage et l'écrou 13 mm (1/2 po) à libération automatique tournera environ 3/4

L'étiquette sur votre outil peut comporter les symboles suivants. Les symboles et les définitions sont les suivants :

BPM..... battements par minute		portez une protection respiratoire
V..... volts		portez une protection oculaire
min..... minutes		Construction de classe II (à isolation double)
== ou CC..... courant continu		portez une protection auditive
... /min..... par minute		lisez toute la documentation
Tr/min..... tours par minute		évitiez de fixer la lumière
A..... ampères		~ ou CA..... courant alternatif
Hz..... hertz		Ah..... ampères-heures
W..... watts		
Wh..... Wattheures		
n _{0n} vitesse à vide		
n..... vitesse nominale		
..... symbole d'alertes de sécurité		

Moteur

S'assurer que le bloc d'alimentation est compatible avec l'inscription de la plaque signalétique. Une diminution de tension de plus de 10 % provoquera une perte de puissance et une surchauffe. Ces outils sont testés en usine ; si cet outil ne fonctionne pas, vérifiez l'alimentation électrique.

FONCTIONNEMENT

AVERTISSEMENT : afin de réduire le risque de blessure corporelle, éteignez l'appareil débranchez-le la source d'alimentation et avant d'effectuer tout ajustement ou de retirer/installer des pièces ou des accessoires. Un déclenchement accidentel du démarrage peut causer des blessures.

Interrupteur (Fig. A)

Pour mettre l'outil en marche, enfoncer le commutateur à bascule 10 jusqu'à la position de marche (« ON ») indiquée sur l'outil; pour l'arrêter, enfoncer le commutateur jusqu'à la position d'arrêt (« OFF »), également indiquée sur l'outil.

Cordon amovible (Fig. B)

ATTENTION : pour réduire tout risque de dommages corporels, arrêter et débrancher l'appareil du secteur avant d'installer ou de retirer le cordon électrique du moteur ou la base de la poignée fermée. Avant de brancher le cordon sur le secteur, s'assurer que l'interrupteur à bascule (10

de tour, puis resserrez à nouveau. Le fer ne peut pas être retiré à ce stade. Continuez de tourner l'écrou de la pince dans le sens contraire des aiguilles d'une montre. Cela lève la pince de serrage et l'écrou 13 mm (1/2 po), permettant le retrait du fer.

Pincés de serrage (Fig. A)

⚠ AVERTISSEMENT : risque de projectiles.
Utilisez seulement des fers ayant des tiges qui correspondent aux pincés fournis. Des fers à tiges plus petites ne seront pas sécuritaires et peuvent se desserrer durant l'utilisation.

⚠ ATTENTION : ne jamais serrer la pince de serrage et l'écrou 13 mm (1/2 po) sans d'abord installer un fer de toupie à l'intérieur. *Serrer une pince de serrage et un écrou 13 mm (1/2 po), même à la main, peut endommager la pince de serrage et l'écrou 13 mm (1/2 po).*

Deux types de pincés sont offerts avec un moteur : une pince de serrage insérable 6,4 mm (1/4 po) **21** et la deuxième est la pince de serrage et l'écrou 13 mm (1/2 po) **22**.

- Si la pince de serrage et l'écrou 13 mm (1/2 po) **22** est nécessaire, retirez la pince de serrage insérable 6,4 mm (1/4 po) **21** de la pince de serrage et l'écrou 13 mm (1/2 po).
- Si la pince de serrage insérable 6,4 mm (1/4 po) **21** est nécessaire, elle peut être réassemblée en l'insérant complètement dans la pince de serrage et l'écrou 13 mm (1/2 po) **22**.

Pour changer la pince de serrage et l'écrou 13 mm (1/2 po) **22**, dévissez la pince de serrage et l'écrou 13 mm (1/2 po) comme décrit précédemment. Installez la pince de serrage et l'écrou 13 mm (1/2 po) désirés en inversant la procédure.

REMARQUE : La pince de serrage 13 mm (1/2 po) et l'écrou de la pince sont connectés. Ne pas tenter de retirer la pince de serrage 13 mm (1/2 po) de l'écrou de la pince.

AVIS : base en plongée seulement : *Lorsque vous serrez ou changez la pince de serrage et l'écrou 13 mm (1/2 po), ne pas laisser les clés entrer en contact avec les tiges plongées.*

Utilisation du Guide de Chant Universel (Fig. A)

Le guide de chant universel (DW6913) est vendu séparément chez votre détaillant local ou centre de réparation. Suivez les instructions d'assemblage incluses avec le guide de chant. Insérer les deux barres dans les orifices **12** du guide-bord situés dans la base de la toupie; les régler, au besoin, pour effectuer le toupillage parallèle.

Sens D'avance (Fig. L)

Le sens d'avance est très important lors du toupillage, car il détermine la réussite ou l'échec d'un projet. La Figure L illustre le sens correct d'alimentation pour certaines coupes typiques. En règle générale, on doit déplacer la toupie dans le sens anti-horaire (vers la gauche) pour effectuer une coupe extérieure ou dans le sens horaire (vers la droite) pour réaliser une coupe intérieure.

Pour découper le bord extérieur d'un morceau de bois, suivre les étapes suivantes :

1. Découper le bois de bout de gauche à droite
2. Découper le côté à fil droit de gauche à droite
3. Couper l'autre côté du bois de bout
4. Terminer le côté à fil droit restant

⚠ AVERTISSEMENT : éviter tout usinage tangentiel en avalant (couper dans la direction opposée à celle indiquée en Figure L). *L'usinage tangentiel en avalant augmente les risques de perdre le contrôle de l'outil et de dommages corporels. Lorsque c'est nécessaire (recul dans un coin), prendre des précautions extrêmes pour maintenir le contrôle de la toupie. Effectuer des coupes plus réduites et retirer un minimum de matériau à chaque passage.*

Sélection de la vitesse de toupillage (Fig. M)

DW618 seulement

Se reporter au **tableau de sélection des vitesses** fourni pour choisir la vitesse de toupillage appropriée. Tourner le bouton de réglage des vitesses **7** pour maîtriser la vitesse de toupillage.

⚠ AVERTISSEMENT : ne pas utiliser d'outils conçus exclusivement pour du CA sur du CC. *Une panne du régulateur automatique de vitesse pourrait en résulter, et poser des risques de dommages matériels et corporels.*

⚠ AVERTISSEMENT : si le régulateur automatique de vitesse cessait de fonctionner, ou devenait intermittent, interrompre immédiatement l'utilisation de l'outil. Le rapporter à une usine DEWALT ou chez un service de réparation agréé pour réparation.

AVIS : *les toupies sont équipées d'une fonction électronique pour contrôler et maintenir la vitesse de l'outil pendant la coupe. En vitesse réduite ou moyenne, le régulateur automatique de vitesse évite que la vitesse du moteur chute. Si l'on s'attend à percevoir un changement de vitesse, et on continue à pousser le moteur, cela pourra le faire surchauffer et l'endommager. Réduire la profondeur de coupe et/ou ralentir la vitesse d'alimentation pour prévenir tout dommage matériel.*

SÉLECTION DE VITESSE	
RÉGLAGE CADRAN	R/MIN APPROX. R/MIN
1	8000
2	12000
3	14000
4	18000
5	21000
6	24000

Les vitesses de ce tableau sont approximatives et ne sont données qu'à titre de référence. Il se pourra que votre toupie ne produise pas exactement la vitesse donnée pour un réglage spécifique du cadran.

AVERTISSEMENT : suivre systématiquement les recommandations du fabricant de forets quant à la vitesse, car certains forets ont été conçus pour des vitesses spécifiques pour des raisons de sécurité ou de performances.

Si vous n'êtes pas sûr de la vitesse correcte ou rencontrez un problème quelconque, veuillez contacter le fabricant du foret.

Configuration : Base Fixe et Base de la Poignée Fermée

Verrou de Déblocage Rapide du Moteur (Fig. A)

1. Ouvrir le levier de verrouillage **4** situé sur la base.
2. Saisir la base d'une main et enfoncer les verrous de déblocage rapide **1**.
3. Saisir le dessus du bloc moteur de l'autre main et le soulever hors de la base.

Insertion du Moteur Dans la Base (Fig. A, C, D, H)

1. Ouvrir le levier de verrouillage **4** situé sur la base.
2. Si l'anneau de réglage de profondeur n'est pas déjà installé sur le moteur, fileter l'anneau **2** sur ce dernier jusqu'à ce que qu'il se trouve à mi-chemin entre le dessus et le dessous du moteur (voir l'illustration). Installer le moteur dans la base en alignant la rainure située sur le moteur **8** avec les goupilles de guidage **23** se trouvant sur la base. Glisser le moteur vers le bas jusqu'à ce que l'anneau de réglage de profondeur s'enclenche dans les verrous de déblocage rapide **1**.

REMARQUE : les rainures du moteur sont situées de chaque côté du moteur afin qu'on puisse l'orienter dans un sens ou dans l'autre.

3. Fermer le levier de verrouillage **4** dès qu'on a atteint la profondeur voulue. Pour plus d'informations sur le réglage de la profondeur de coupe, reportez-vous à la section **Réglage de la profondeur de coupe**.

Base de la poignée fermée seulement (Fig. H)

1. S'assurer que l'interrupteur à gâchette **13** est relâché et que le bouton de verrouillage de la gâchette **14** est déverrouillé et réglé à la position d'arrêt.
2. Déverrouiller et débrancher le cordon amovible **11** du moteur.
3. Raccorder le cordon amovible **11** à la partie inférieure de la poignée fermée et verrouiller le cordon.
4. Raccorder le cordon court **26** situé sur la partie supérieure de la poignée fermée au moteur, tel qu'illustré; s'assurer que le cordon est bien verrouillé.
5. Régler le commutateur à bascule à la position de marche (« ON ») afin de pouvoir maîtriser la toupie au moyen de l'interrupteur à gâchette situé sur la poignée fermée.

Réglage de la profondeur de coupe (Fig. A, C, H)

1. Installer l'arête voulue. Consulter la rubrique **Installation et retrait de l'arête tranchante** du présent guide.

2. Mettre la toupie sur sa base et déposer l'ensemble sur la pièce.
3. Ouvrir le levier de verrouillage **4** et tourner l'anneau de réglage de profondeur **2** jusqu'à ce que l'arête touche à peine la pièce. Tourner l'anneau vers la droite pour soulever l'arête, ou vers la gauche pour l'abaisser.
4. Déplacer l'échelle réglable **3** de manière à placer la marque « 0 » directement au-dessus de l'indicateur **25** situé sur la base.
5. Tourner l'anneau de réglage de profondeur et l'échelle réglable jusqu'à la profondeur voulue. Il est à noter que chaque marque indiquée sur l'échelle représente un écart de profondeur de 0,4 mm (1/64 po ou 0,015 po).
6. Fermer le levier de verrouillage **4**.

Utilisation : Base fixe et base de la poignée fermée

Points de Prise (Fig. A)

Base à poignées fixes : Attrapez les deux poignées boutons **5** pendant l'utilisation.

Base de la poignée fermée : Attrapez la poignée fermée **20** et la poignée bouton **5** pendant l'utilisation.

Le bouton de la base de la toupie à poignée fermée comporte deux positions afin d'accommoder les droitiers et les gauchers.

Bouton de Verrouillage de la Gâchette (Fig. A)

Base de la poignée fermée seulement

Pour verrouiller la gâchette, tirer à fond sur son interrupteur **13**, puis enfoncer le bouton de verrouillage de la gâchette **14**. La toupie demeure sous tension lorsqu'on retire le doigt de la gâchette. Pour déverrouiller le bouton de verrouillage de la gâchette, tirer sur la gâchette et la relâcher afin de faire ressortir le bouton et d'arrêter la toupie.

Installation de la base plongeante (Fig. A, I, J, K)

Verrou de déblocage rapide du moteur

1. Ouvrir le levier de verrouillage **4** situé sur la base.
2. Saisir le dessus du bloc moteur et le soulever hors de la base.

Installation du moteur dans la base plongeante

1. Retirer l'anneau de réglage de profondeur hors du moteur (celle-ci ne doit pas être utilisée avec la base plongeante).
2. Ouvrir le levier de verrouillage **4** de la base afin de s'assurer que le moteur est bien en place.
3. S'assurer que le levier de verrouillage de la base de plongée **17** est verrouillé.
4. Aligner la partie plate du capuchon d'extrémité du moteur **27** avec la colonne **28**, puis installer le moteur dans la base plongeante, en le poussant jusqu'au fond.
5. Fermer le levier de verrouillage **4**.

Réglage de la profondeur de toupillage (Fig. I)

1. Déverrouiller le mécanisme de plongée en poussant le levier de verrouillage de plongée **17** vers le haut et en poussant la toupie vers le bas, aussi loin que possible, jusqu'à ce que l'arête tranchante touche à peine la pièce.
2. Verrouiller le mécanisme de plongée en poussant le levier de verrouillage de plongée **17** vers le bas.
3. Desserrer la tige de réglage de profondeur **16** en tournant la vis à oreilles **29** vers la gauche.
4. Faire glisser la tige de réglage de profondeur **16** vers le bas, jusqu'à ce qu'elle entre en contact avec la butée de la tourelle située au point le plus bas **15**.
5. Faire glisser la languette **30** de la tige de réglage de profondeur vers le bas, de manière à ce que sa partie supérieure soit alignée avec la marque « 0 » indiquée sur l'échelle de la colonne **31**.
6. Saisir la section moletée supérieure de la tige de réglage de profondeur **16**, puis la faire glisser vers le haut de manière **30** à aligner la languette avec la marque de profondeur de coupe voulue indiquée sur l'échelle de la colonne **31**.
7. Serrer la vis à oreilles **29** afin de retenir la tige en place.
8. Saisir les poignées des deux mains et déverrouiller le mécanisme de plongée en poussant le levier de verrouillage de plongée **17** vers le haut. Le mécanisme de plongée et le moteur se déplaceront vers le haut. Une fois la toupie réglée en mode de plongée, la tige de réglage de profondeur entre en contact avec la butée de la tourelle, permettant à la toupie d'atteindre la profondeur choisie.

Réglage exact de la profondeur de toupillage (Fig. I)

On peut utiliser le bouton moleté **32** situé sur la partie inférieure de la tige de réglage de profondeur pour effectuer des réglages mineurs.

1. Pour réduire la profondeur de coupe, tourner le bouton vers la droite (lorsqu'on regarde en bas à partir du haut de la toupie).
2. Pour augmenter la profondeur de coupe, tourner le bouton vers la gauche.

REMARQUE : chaque tour complet du bouton équivaut à un écart de profondeur de 1 mm (5/128 po ou 0,04 po).

Utilisation de la butée de la tourelle rotative (Fig. J)

AVERTISSEMENT : ne pas changer la butée de la tourelle lorsque la toupie est en marche afin d'éviter de mettre les mains trop près de l'arête tranchante.

La butée de profondeur de la tourelle peut être utilisée pour régler la toupie à cinq profondeurs différentes; l'une des butées est réglable. Pour utiliser la butée réglable, desserrer l'écrou **33** et régler la vis **34** à la hauteur voulue. Tourner la vis vers la gauche pour la soulever et réduire ainsi la profondeur de coupe. La butée est utile lorsqu'on veut effectuer une coupe profonde en plusieurs passes.

Dépoussiérage (Fig. A, K)

Pour raccorder la toupie à un aspirateur en vue d'effectuer le dépoussiérage, on doit suivre les étapes énumérées ci-dessous :

1. Retirer le capuchon anti-poussière **19** en le tirant vers le haut;
2. Insérer l'adaptateur du tube d'aspiration **35** dans l'orifice d'aspiration **36**, tel qu'illustré;
3. Glisser l'extrémité du tube de n'importe quel aspirateur ordinaire **37** sur l'adaptateur.
4. Lorsqu'on se sert de cette fonction de dépoussiérage, on doit s'assurer que l'aspirateur est placé sur une surface stable et que le tube ne gêne pas les travaux.

Installation de la base de la poignée fermée

Points de Prise (Fig. A)

Attrapez les deux poignées boutons **5** pendant l'utilisation.

Coupes effectuées au moyen de la base plongeante (Fig. I)

ATTENTION : mettre la toupie en marche avant de plonger la pointe de coupe dans la pièce, on doit.

1. Déverrouiller le levier de verrouillage de plongée **17**.
2. Plonger la toupie vers le bas jusqu'à ce que l'arête tranchante ait atteint la profondeur choisie.
3. Verrouiller le levier de verrouillage de plongée **17**.
4. Effectuer la coupe.
5. Déverrouiller le levier afin de dégager l'arête de la pièce.
6. Arrêter la toupie.

MAINTENANCE

AVERTISSEMENT : afin de réduire le risque de blessure corporelle, éteignez l'appareil débranchez-le la source d'alimentation et avant d'effectuer tout ajustement ou de retirer/installer des pièces ou des accessoires. Un déclenchement accidentel du démarrage peut causer des blessures.

Nettoyage

AVERTISSEMENT : enlever les saletés et la poussière hors des événements au moyen d'air comprimé propre et sec, au moins une fois par semaine. Pour minimiser le risque de blessure aux yeux, toujours porter une protection oculaire conforme à la norme ANSI Z87.1 lors du nettoyage.

AVERTISSEMENT : ne jamais utiliser de solvants ni d'autres produits chimiques puissants pour nettoyer les pièces non métalliques de l'outil. Ces produits chimiques peuvent affaiblir les matériaux de plastique utilisés dans ces pièces. Utiliser un chiffon humecté uniquement d'eau et de savon doux. Ne jamais laisser de liquide pénétrer dans l'outil et n'immerger aucune partie de l'outil dans un liquide.

Nettoyer bien la pince de serrage et l'écrou 13 mm (1/2 po) **22** et la pince de serrage insérable 6,4 mm (1/4 po) **21** avant et après l'utilisation afin d'éviter une contamination.

Accessoires



AVERTISSEMENT : *puisque les accessoires autres que ceux offerts par DEWALT n'ont pas été testés avec ce produit, leur utilisation pourrait s'avérer dangereuse. Pour réduire le risque de blessures, utiliser exclusivement les accessoires DEWALT recommandés avec le présent produit.*

Les accessoires recommandés pour cet outil sont vendus séparément au centre de service de votre région. Pour obtenir de l'aide concernant l'achat d'un accessoire, communiquer avec DEWALT, composer le 1 800 433-9258 (1 800 4-DEWALT) ou visiter notre site Web : www.dewalt.com.

Réparations



AVERTISSEMENT : *pour assurer la SÉCURITÉ et la FIABILITÉ du produit, les réparations, l'entretien et les réglages doivent être réalisés (cela comprend l'inspection et le remplacement du balai, le cas échéant) par un centre de réparation en usine DEWALT ou un centre de réparation agréé DEWALT. Toujours utiliser des pièces de rechange identiques.*

Registre en ligne

Merci pour votre achat. Enregistrez dès maintenant votre produit :

- **RÉPARATIONS SOUS GARANTIE :** cette carte remplie vous permettra de vous prévaloir du service de réparations sous garantie de façon plus efficace dans le cas d'un problème avec le produit.
- **CONFIRMATION DE PROPRIÉTÉ :** en cas de perte provoquée par un incendie, une inondation ou un vol, cette preuve de propriété vous servira de preuve auprès de votre compagnie d'assurances.
- **SÉCURITÉ :** l'enregistrement de votre produit nous permettra de communiquer avec vous dans l'éventualité peu probable de l'envoi d'un avis de sécurité régi par la loi fédérale américaine de la protection des consommateurs.
- Registre en ligne à www.dewalt.com.

Garantie limitée de trois ans

DEWALT réparera ou remplacera sans frais tout appareil défectueux pour cause de défaut de matériau ou de main-d'œuvre sur une période de trois ans à partir de la date d'achat de l'outil. Cette garantie ne couvre pas les pièces en panne pour cause d'abus ou d'usure normale de l'outil. Pour plus de détails au sujet de la couverture de la garantie et l'information de réparation sous garantie, visitez www.dewalt.com ou composez le 1-800-4-DEWALT (1-800-433-9258). Cette garantie ne s'applique pas aux accessoires ou dommages causés par des réparations effectuées ou tentées par d'autres. CETTE GARANTIE REMPLACE TOUTES LES AUTRES, INCLUANT LES GARANTIES IMPLICITES DE LA QUALITÉ MARCHANDE ET L'APTITUDE POUR UN BUT PARTICULIER, ET EXCLUT TOUS LES DOMMAGES ACCIDENTELS OU CONSÉCUTIFS. Certaines provinces ne permettent pas de limitation sur la durée de la garantie implicite ou l'exclusion ou la limitation de dommages indirects, alors ces limitations peuvent ne pas

s'appliquer à vous. Cette garantie vous donne des droits légaux particuliers et vous pouvez avoir d'autres droits qui varient selon les états ou les provinces.

En plus de la présente garantie, les outils DEWALT sont couverts par notre

CONTRAT D'ENTRETIEN GRATUIT D'UN AN

DEWALT entretiendra l'outil et remplacera les pièces usées au cours d'une utilisation normale et ce, gratuitement, pendant une période d'un an à compter de la date d'achat.

GARANTIE DE REMBOURSEMENT DE 90 JOURS

Si l'acheteur n'est pas entièrement satisfait, pour quelque raison que ce soit, du rendement de l'outil électrique ou de la cloueuse DEWALT, celui-ci peut le retourner, accompagné d'un reçu, dans les 90 jours à compter de la date d'achat pour obtenir un remboursement intégral, sans aucun problème.

AMÉRIQUE LATINE : cette garantie ne s'applique aux produits vendus en Amérique latine. Pour ceux-ci, veuillez consulter les informations relatives à la garantie spécifique présente dans l'emballage, appeler l'entreprise locale ou consulter le site Web pour les informations relatives à cette garantie.

REMPLACEMENT GRATUIT DES ÉTIQUETTES

D'AVERTISSEMENT : si les étiquettes d'avertissement deviennent illisibles ou sont manquantes, composer le 1-800-4-DEWALT (1-800-433-9258) pour en obtenir le remplacement gratuit.



ADVERTENCIA: *Lea todas las advertencias de seguridad e instrucciones. El incumplimiento de las advertencias e instrucciones puede provocar descargas eléctricas, incendios o lesiones graves.*



ADVERTENCIA: *Para reducir el riesgo de lesiones, lea el manual de instrucciones.*

Uso Debido

Esta rebajadora para trabajos pesados está diseñada para aplicaciones de rebajado profesional.

NO utilice la herramienta en condiciones de húmedas o en presencia de líquidos o gases inflamables.

Esta es una máquina herramienta profesional.

NO permita que los niños toquen la herramienta. Si el operador no tiene experiencia operando esta herramienta, su uso deberá ser supervisado.

Definiciones: Símbolos y Palabras de Alerta de Seguridad

Este manual de instrucciones utiliza los siguientes símbolos y palabras de alerta de seguridad para alertarle de situaciones peligrosas y del riesgo de lesiones corporales o daños materiales.



PELIGRO: *Indica una situación de peligro inminente que, si no se evita, provocará la muerte o lesiones graves.*



ADVERTENCIA: *Indica una situación de peligro potencial que, si no se evita, podría provocar la muerte o lesiones graves.*



ATENCIÓN: *Indica una situación de peligro potencial que, si no se evita, posiblemente provocaría lesiones leves o moderadas.*



(Utilizado sin palabras) indica un mensaje de seguridad relacionado.

AVISO: *Se refiere a una práctica no relacionada a lesiones corporales que de no evitarse puede resultar en daños a la propiedad.*

ADVERTENCIAS GENERALES DE SEGURIDAD PARA HERRAMIENTAS ELÉCTRICAS



ADVERTENCIA: *Lea todas las advertencias de seguridad, instrucciones, ilustraciones y especificaciones incluidas con esta herramienta eléctrica. La falla en seguir todas las instrucciones siguientes puede resultar en descarga eléctrica, incendio y/o lesiones serias.*

CONSERVE TODAS LAS ADVERTENCIAS E INSTRUCCIONES PARA FUTURAS CONSULTAS

El término "herramienta eléctrica" incluido en las advertencias hace referencia a las herramientas eléctricas operadas con corriente (con cable eléctrico) o a las herramientas eléctricas operadas con baterías (inalámbricas).

1) Seguridad en el Área de Trabajo

- Mantenga el área de trabajo limpia y bien iluminada.** *Las áreas abarrotadas y oscuras propician accidentes.*
- No opere las herramientas eléctricas en atmósferas explosivas, como ambientes donde haya polvo, gases o líquidos inflamables.** *Las herramientas eléctricas originan chispas que pueden encender el polvo o los vapores.*
- Mantenga alejados a los niños y a los espectadores de la herramienta eléctrica en funcionamiento.** *Las distracciones pueden provocar la pérdida de control.*

2) Seguridad Eléctrica

- Los enchufes de la herramienta eléctrica deben adaptarse al tomacorriente. Nunca modifique el enchufe de ninguna manera. No utilice ningún enchufe adaptador con herramientas eléctricas con conexión a tierra.** *Los enchufes no modificados y que se adaptan a los tomacorrientes reducirán el riesgo de descarga eléctrica.*
- Evite el contacto corporal con superficies con descargas a tierra como, por ejemplo, tuberías, radiadores, cocinas eléctricas y refrigeradores.** *Existe mayor riesgo de descarga eléctrica si su cuerpo está puesto a tierra.*
- No exponga las herramientas eléctricas a la lluvia o a condiciones de humedad.** *Si entra agua a una herramienta eléctrica, aumentará el riesgo de descarga eléctrica.*
- No maltrate el cable. Nunca utilice el cable para transportar, tirar o desenchufar la herramienta eléctrica. Mantenga el cable alejado del calor, el aceite, los bordes filosos y las piezas móviles.** *Los cables dañados o enredados aumentan el riesgo de descarga eléctrica.*
- Al operar una herramienta eléctrica en el exterior, utilice un cable prolongador adecuado para tal uso.** *Utilice un cable adecuado para uso en exteriores a fin de reducir el riesgo de descarga eléctrica.*
- Si el uso de una herramienta eléctrica en un lugar húmedo es imposible de evitar, utilice un suministro protegido con un interruptor de circuito por falla a tierra (GFCI).** *El uso de un GFCI reduce el riesgo de descargas eléctricas.*

3) Seguridad Personal

- Permanezca alerta, controle lo que está haciendo y utilice el sentido común cuando emplee una herramienta eléctrica. No utilice una herramienta eléctrica si está cansado o bajo el efecto de drogas, alcohol o medicamentos.** *Un momento de descuido mientras se opera una herramienta eléctrica puede provocar lesiones personales graves.*
- Utilice equipos de protección personal. Siempre utilice protección para los ojos.** *En las condiciones adecuadas, el uso de equipos de protección,*

como máscaras para polvo, calzado de seguridad antideslizante, cascos o protección auditiva, reducirá las lesiones personales.

- c) **Evite el encendido por accidente. Asegúrese de que el interruptor esté en la posición de apagado antes de conectarlo a la fuente de energía o paquete de baterías, o antes de levantar o transportar la herramienta.** Transportar herramientas eléctricas con el dedo apoyado en el interruptor o enchufar herramientas eléctricas con el interruptor en la posición de encendido puede propiciar accidentes.
- d) **Retire la clavija de ajuste o la llave de tuercas antes de encender la herramienta eléctrica.** Una llave de tuercas o una clavija de ajuste que quede conectada a una pieza giratoria de la herramienta eléctrica puede provocar lesiones personales.
- e) **No se estire. Conserve el equilibrio y párese adecuadamente en todo momento.** Esto permite un mejor control de la herramienta eléctrica en situaciones inesperadas.
- f) **Use la vestimenta adecuada. No use ropas holgadas ni joyas. Mantenga el cabello, la ropa y los guantes alejados de las piezas en movimiento.** Las ropas holgadas, las joyas o el cabello largo pueden quedar atrapados en las piezas en movimiento.
- g) **Si se suministran dispositivos para la conexión de accesorios con fines de recolección y extracción de polvo, asegúrese de que estén conectados y que se utilicen correctamente.** El uso de dispositivos de recolección de polvo puede reducir los peligros relacionados con el polvo.
- h) **No permita que la familiaridad obtenida a partir del uso frecuente de herramientas le permitan volverse descuidado e ignorar los principios de seguridad de la herramienta.** Una acción descuidada puede causar lesiones severas en una fracción de segundo.

4) Uso y Mantenimiento de la Herramienta Eléctrica

- a) **No fuerce la herramienta eléctrica. Utilice la herramienta eléctrica correcta para el trabajo que realizará.** Si se la utiliza a la velocidad para la que fue diseñada, la herramienta eléctrica correcta permite trabajar mejor y de manera más segura.
- b) **No utilice la herramienta eléctrica si no puede encenderla o apagarla con el interruptor.** Toda herramienta eléctrica que no pueda ser controlada mediante el interruptor es peligrosa y debe repararse.
- c) **Desconecte el enchufe de la fuente de alimentación y/o retire la batería, o paquete si es desmontable, de la herramienta eléctrica antes de realizar cualquier ajuste, cambiar accesorios o almacenar herramientas eléctricas.** Estas medidas de seguridad preventivas reducen el riesgo de encender la herramienta eléctrica en forma accidental.

- d) **Guarde la herramienta eléctrica que no esté en uso fuera del alcance de los niños y no permita que otras personas no familiarizadas con ella o con estas instrucciones operen la herramienta.** Las herramientas eléctricas son peligrosas si son operadas por usuarios no capacitados.
- e) **Dé mantenimiento a las herramientas eléctricas y accesorios. Revise que no haya piezas en movimiento mal alineadas o trabadas, piezas rotas o cualquier otra situación que pueda afectar el funcionamiento de la herramienta eléctrica. Si encuentra daños, haga reparar la herramienta eléctrica antes de utilizarla.** Se producen muchos accidentes a causa de las herramientas eléctricas que carecen de un mantenimiento adecuado.
- f) **Mantenga las herramientas de corte afiladas y limpias.** Las herramientas de corte con mantenimiento adecuado y con los bordes de corte afilados son menos propensas a trabarse y son más fáciles de controlar.
- g) **Utilice la herramienta eléctrica, los accesorios y las brocas de la herramienta, etc. de acuerdo con estas instrucciones y teniendo en cuenta las condiciones de trabajo y el trabajo que debe realizarse.** El uso de la herramienta eléctrica para operaciones diferentes de aquéllas para las que fue diseñada podría originar una situación peligrosa.
- h) **Mantenga las manijas y superficies de sujeción secas, limpias y libres de aceite y grasa.** Las manijas y superficies de sujeción resbalosas no permiten el manejo y control seguros de la herramienta en situaciones inesperadas.

5) Mantenimiento

- a) **Solicite a una persona calificada en reparaciones que realice el mantenimiento de su herramienta eléctrica y que sólo utilice piezas de repuesto idénticas.** Esto garantizará la seguridad de la herramienta eléctrica.

Instrucciones de Seguridad Específicas para Rebajadoras

- **Sujete la herramienta eléctrica por superficies de agarre aisladas, porque la cuchilla puede entrar en contacto con su propio cable.** Cortar un cable bajo tensión puede transmitir corriente a las partes metálicas expuestas de la herramienta y producir una descarga eléctrica al operador.
- **Utilice abrazaderas u otra forma práctica para asegurar y sostener la pieza de trabajo sobre una plataforma estable.** Sostener el trabajo con la mano o contra el cuerpo no brinda la estabilidad requerida y puede llevar a la pérdida del control.
- **Corte de metales con el router: si utiliza el router para cortar metal, limpie con frecuencia la herramienta.** El polvo metálico y las virutas se acumulan a menudo en las superficies interiores y pueden suponer un riesgo de lesiones graves, electrocución e incluso muerte.

- **Nunca encienda la unidad del motor cuando no esté insertada en una de las bases de la rebajadora.** El motor no está diseñado para sujetarlo a mano.
- **Conserve los mangos secos, limpios y libres de aceite y grasa.** Esto le permitirá controlar mejor la herramienta.
- **Sujete bien la herramienta con ambas manos para resistir el momento de arranque.** Agarre firmemente la herramienta en todo momento mientras esté en funcionamiento.
- **Mantenga las manos alejadas de la zona de corte por encima y por debajo de la base. No ponga nunca la mano debajo de la pieza de trabajo por ningún motivo.** Conserve la base de la rebajadora en contacto firme con la pieza de trabajo cuando corte.
- **Nunca toque las fresas después de utilizar la herramienta. Las fresas podrían estar sumamente calientes.**
- **Asegúrese que el motor haya parado por completo antes de poner la herramienta.** Si la broca sigue girando cuando la herramienta esté puesta a un lado, podría causar lesiones o daños.
- **Antes de encender el motor asegúrese que la fresa de la rebajadora no esté en contacto con el material de trabajo.** Si la fresa está haciendo contacto con la pieza de trabajo, podría hacer saltar la rebajadora y ocasionar daño o lesiones personales.
- **Siga siempre las recomendaciones de velocidad del fabricante de la broca puesto que algunos diseños de broca requieren velocidades específicas para seguridad o rendimiento.** Si no está seguro de la velocidad adecuada o tiene cualquier tipo de problema, contacte con el fabricante de la broca.
- **No utilice en esta herramienta con brocas de rebajadora de un diámetro superior a 63 mm (2-1/2").**
- **No sujete la rebajadora con las manos en posición boca abajo u horizontal.** El motor puede separarse de la base si no está bien fijo según las instrucciones.
- **Antes de poner en marcha el motor, compruebe que el cable no se enganche ni impida la operación de rebajado.**
- **Mantenga constante la presión de corte. No sobrecargue el motor.**
- **Deje espacio bajo la pieza de trabajo para la broca cuando realice cortes con traspaso.**
- **No presione el botón de bloqueo del eje mientras el motor esté en funcionamiento.** El hacerlo puede dañar el bloqueo del eje.
- **Asegúrese siempre de que la superficie de trabajo no tenga clavos ni otros objetos extraños.** El cortar un clavo puede hacer que la broca y la herramienta salten.

Información de Seguridad Adicional



ADVERTENCIA: Nunca modifique la herramienta eléctrica o ninguna parte de ella. Podría resultar en daño o lesiones personales.



ADVERTENCIA: SIEMPRE use gafas de seguridad. Las gafas de uso diario NO son gafas de seguridad. También use una careta o máscara de polvo si la operación de corte produce polvo. SIEMPRE USE EQUIPO DE SEGURIDAD CERTIFICADO:

- Protección para los ojos ANSI Z87.1 (CAN/CSA Z94.3),
- Protección auditiva ANSI S12.6 (S3, 19),
- Protección respiratoria NIOSH/OSHA/MSHA.



ADVERTENCIA: Algún polvo creado por lijado, aserrado, pulido, perforación eléctricos y otras actividades de construcción contienen químicos conocidos por el Estado de California como causantes de cáncer, defectos de nacimiento u otros daños reproductivos. Algunos ejemplos de estos químicos son:

- plomo a partir de pinturas a base de plomo,
- sílice cristalino de ladrillos y cemento y otros productos de mampostería, y
- arsénico y cromo a partir de madera tratada químicamente.

Su riesgo de exposición a estos químicos varía, dependiendo de la frecuencia con la cual realiza usted este tipo de trabajo. Para reducir su exposición a estas sustancias químicas: trabaje en una zona bien ventilada y llevando equipos de seguridad aprobados, como mascarillas antipolvo especialmente diseñadas para filtrar partículas microscópicas.









- **Use ropa de protección y lave las áreas expuestas con agua y jabón.** Permitir que el polvo entre en su boca, ojos, o que quede sobre la piel puede promover la absorción de químicos peligrosos. Dirija las partículas lejos de la cara y el cuerpo.
- **Use la aspiradora de extracción de polvo adecuada para retirar la mayoría de polvo estático y transportado por aire.** La falla en retirar el polvo estático y transportado por aire podría contaminar el ambiente de trabajo y presentar un riesgo de salud mayor al operador y personas en las cercanías.
- **Use abrazaderas u otras maneras prácticas para asegurar y soportar la pieza de trabajo a una plataforma estable.** Sostener el trabajo a mano o contra su cuerpo es inestable y puede guiar a la pérdida de control y lesiones.
- **Las ventilas de aire a menudo cubren las partes móviles y se deben evitar.** La ropa suelta, joyería, o cabello largo podrían quedar atrapados en las partes móviles.
- **Los hilos del alargador deben ser de un calibre apropiado (AWG o American Wire Gauge) para su seguridad.** Mientras menor sea el calibre del hilo, mayor la capacidad del cable. Es decir, un hilo calibre 16 tiene mayor capacidad que uno de 18. Un cable de un calibre insuficiente causará una caída en la tensión de la línea dando por resultado una pérdida de energía y sobrecalentamiento. Cuando se utilice más de un alargador para completar el largo total, asegúrese que los hilos de cada alargador tengan el calibre mínimo. La tabla siguiente muestra el tamaño correcto a utilizar,

dependiendo de la longitud del cable y del amperaje nominal de la placa de identificación. Si tiene dudas sobre cuál calibre usar, use un calibre mayor. Cuanto menor sea el número del calibre, más resistente será el cable.

Calibre mínimo de conjuntos de cables

Voltios	Longitud total del cable en pies (metros)				
	120V	25 (7,6)	50 (15,2)	100 (30,5)	150 (45,7)
240V	50 (15,2)	100 (30,5)	200 (61,0)	300 (91,4)	
Amperaje nominal	AWG				
Más de Más de de					
0	6	18	16	16	14
6	10	18	16	14	12
10	12	16	16	14	12
12	16	14	12	No recomendado	

La etiqueta en su herramienta puede incluir los siguientes símbolos. Los símbolos y sus definiciones son los siguientes:

- BPM.....golpes por minuto .....use protección respiratoria
- V.....volts .....use protección para los ojos
- min.....minutos .....Construcción Clase II (aislamiento doble)
- === o CD.....corriente directa
- .../min.....por minuto
- RPM.....revoluciones por minuto .....use protección auditiva
- A.....ampères .....lea toda la documentación
- Hz.....hertz .....evite mirar fijamente la luz
- W.....watts
- Wh.....Watt Horas
- S_{in}.....sin carga velocidad .....corriente alterna
- n.....velocidad nominal .....amperios hora
- .....símbolo de alerta de seguridad

Motor

Asegúrese de que la fuente de energía concuerde con lo que se indica en la placa. Un descenso en el voltaje de más del 10% producirá una pérdida de potencia y sobrecalentamiento. Todas las herramientas son probadas en fábrica; si esta herramienta no funciona, verifique el suministro eléctrico.

OPERACIÓN

 **ADVERTENCIA: Para reducir el riesgo de lesiones personales, apague la unidad antes de realizar cualquier ajuste o retirar/instalar conexiones o accesorios.** Una activación de arranque accidental puede causar lesiones.

Interruptor (Fig. A)

Para encender la herramienta, oprima el interruptor hacia **10** la posición de ENCENDIDO, indicada en la herramienta. Para apagar la herramienta, oprima el interruptor hacia la posición de APAGADO indicada en la herramienta.

Cable desmontable (Fig. B)

 **ADVERTENCIA: Para reducir el riesgo de lesiones, apague la herramienta y desenchúfela antes de instalar y quitar el cable del motor o de la base**

con mango en D. Antes de conectar el cable a la fuente de alimentación, asegúrese de que el interruptor de palanca (10) y el interruptor de gatillo del mango en D (13) estén en la posición de APAGADO. La puesta en marcha accidental puede causar lesiones.

Inserte la clavija del cable desmontable de manera que la llave **38** quede alineada con la muesca **39** en la toma. Gire la llave un cuarto de vuelta en el sentido de las manecillas del reloj.

General para todas las bases

Ajuste de la palanca del seguro (Fig. E)

Usted debe poder cerrar la palanca de seguridad sin hacer fuerza excesiva. La fuerza excesiva puede dañar la base. Usted no debe poder mover el motor en la base cuando la palanca de seguridad esté cerrada. Para ajustar la fuerza con la que se cierra la palanca de seguridad, abra la palanca **4** y gire la tuerca **24** en pequeños incrementos. Para apretar la palanca, gire en el sentido de las manecillas del reloj, para aflojar la palanca, gire la tuerca en sentido opuesto a las manecillas del reloj.

Centrado de la sub base (Fig. F)

Si usted necesita ajustar, cambiar o reemplazar la sub-base, se recomienda una herramienta de centrado (DNP617–vendida en forma separada); refiérase a la sección de **Accesorios**. La herramienta de centrado consiste de un cono y in perno.

Para ajustar la sub base, siga los pasos enumerados a continuación.

1. Afloje pero no quite los tornillos de la sub base de manera que ésta se pueda mover libremente.
2. Inserte el perno en 13 mm (1/2") suelto **22** y apriete la tuerca de la mordaza.
3. Inserte el motor en la base y fije la palanca de seguridad en la base.
4. Coloque el cono en el perno y presione ligeramente hacia abajo en el cono hasta que se detenga como se muestra. Esto centrará la sub base.
5. Mientras sujeta el cono abajo, apriete los tornillos de la sub base.

Instalación y desmontaje de cuchillas (Fig. G)

1. Para instalar una broca, inserte la pata redonda de la broca del router deseada en el collarín y tuerca de 13 mm (1/2") suelto **22** tanto como sea posible y después extráigalo aproximadamente 1,6 mm (1/16"). Con la(s) llave(s) provista(s), gire el collarín y tuerca de 13 mm (1/2") en el sentido de las manecillas del reloj mientras sujeta el eje del husillo con la segunda llave. [En el DW618, presione el botón de bloqueo del husillo **9** para sujetar el eje del husillo.] Apriete el collarín y tuerca de 13 mm (1/2") de forma segura para evitar que la broca se deslice.
2. Para retirar una broca, sostenga el eje del husillo mientras gira el collarín y tuerca de 13 mm (1/2") **22** en sentido contrario a las manecillas del reloj con la

llave provista. [Sostenga el husillo presionando el botón de bloqueo del husillo 9 en el DW618.] El collarín y la tuerca de 13 mm (1/2") de liberación automática girarán aproximadamente 3/4 de vuelta y luego volverán a apretarse. En este punto, no se puede retirar la broca. Continúe girando la tuerca del collarín en sentido contrario a las manecillas del reloj. Esto levanta el collarín y la tuerca de 13 mm (1/2"), lo que permite la desinstalación de la broca.

Collarines (Fig. A)

ADVERTENCIA: Peligro de proyectil. Utilice únicamente brocas con vástagos que coincidan con los collarines suministrados. Brocas de patas más cortas no serán seguras y podrían soltarse durante la operación.

ATENCIÓN: Nunca apriete el collarín y tuerca de 1/2" (13 mm) sin primero instalar una broca de router en éste. Si aprieta un collarín y tuerca de 13 mm (1/2") vacíos, incluso a mano, puede dañar el collarín y tuerca de 13 mm (1/2").

Se incluyen dos tipos de collarines con el motor: uno es el collarín insertable de 6,4 mm (1/4") 21 y el segundo es el collarín y tuerca de 13 mm (1/2") 22.

- Si necesita el collarín y la tuerca de 13 mm (1/2") 22, retire el collarín insertable de 6,4 mm (1/4") 21 del collarín y la tuerca de 13 mm (1/2").
- Si se necesita el collarín insertable de 6,4 mm (1/4") 21, puede volver a ensamblarlo insertándolo completamente en el collarín y tuerca de 13 mm (1/2") 22.

Para cambiar el collarín y tuerca de 13 mm (1/2") 22, desatornille el collarín y tuerca de 13 mm (1/2") como se describe anteriormente. Instale el collarín y la tuerca de 13 mm (1/2") deseados invirtiendo el procedimiento.

NOTA: El collarín y la tuerca de collarín de 13 mm (1/2") están conectados. No intente retirar el collarín de 13 mm (1/2") de la tuerca del collarín.

AVISO: Base de caída solamente-Cuando apriete o cambie el collarín y tuerca de 13 mm (1/2"), no permita que las llaves entren en contacto con las varillas de caída.

Utilización de la Guía de Borde Universal (Fig. A)

La guía de borde universal (DW6913) está disponible en su minorista o centro de servicio local por un cargo adicional. Siga las instrucciones de ensamblaje incluidas con la guía. Inserte las dos barras a través de los orificios 12 para la guía en la base de la rebajadora. Ajuste como se requiera para rebajado paralelo.

Dirección de Alimentación (Fig. L)

La dirección de alimentación es muy importante cuando rebaje y puede hacer la diferencia entre un trabajo exitoso y un proyecto arruinado. La Fig. L muestra la dirección apropiada de alimentación para algunos cortes típicos. Una regla general a seguir es mover la rebajadora en sentido contrario a las manecillas del reloj para cortes exteriores y en el sentido de las manecillas del reloj para cortes interiores.

Para dar forma a los bordes de una pieza, siga estos pasos:

1. Dé forma al extremo rugoso, de izquierda a derecha
2. Dé forma a la cara lisa moviendo de izquierda a derecha
3. Corte el otro extremo rugoso.
4. Termine con el extremo liso que falta

ADVERTENCIA: Evite el fresado concurrente (cortar en dirección opuesta a como se muestra en la Fig. L). El fresado concurrente aumenta la posibilidad de pérdida de control, la cual podría provocar lesiones. Cuando se requiere el fresado concurrente (al invertir la marcha alrededor de una esquina), tenga muchísimo cuidado para mantener el control de la rebajadora. Realice cortes más pequeños y elimine una cantidad mínima de material en cada pasada.

Selección de Velocidad (Fig. M)

Únicamente DW618

ADVERTENCIA: Consulte la **Tabla de selección de velocidades** para seleccionar una velocidad para la rebajadora. Gire el selector de velocidad (7 para controlar la velocidad de la rebajadora.

ADVERTENCIA: No opere herramientas clasificadas "solamente CA" en un suministro de CC. Puede producirse una pérdida de control de velocidad, que ocasione daño a la herramienta y un posible peligro al operador.

ADVERTENCIA: Si el control de velocidad deja de funcionar, o está intermitente, deje de usar la herramienta inmediatamente. Llévela a una fábrica o centro de servicio autorizado DEWALT para que sea reparada.

AVISO: La rebajadora está equipada con un dispositivo electrónico para controlar y mantener la velocidad de la herramienta al cortar. En funcionamiento a velocidad baja y media, el control de velocidad evita que disminuya la velocidad del motor. Si espera a oír un cambio de velocidad y continúa cargando el motor, podría dañar el motor sobrecalentándolo. Reduzca la profundidad del corte y/o disminuya la velocidad de alimentación para evitar producir daños a la herramienta.

Las velocidades que aparecen en esta tabla son aproximadas y se ofrecen solamente a título de referencia. Su rebajadora quizás no produzca la velocidad exacta indicada para la posición del selector.

SELECCIÓN DE VELOCIDAD	
POSICIÓN DEL SELECTOR	RPM APROXIMADAS
1	8000
2	12000
3	14000
4	18000
5	21000
6	24000



ADVERTENCIA: *Siga siempre las recomendaciones de velocidad del fabricante de la broca puesto que algunos diseños de broca requieren velocidades específicas por razones de seguridad o rendimiento.*

Si no está seguro de la velocidad adecuada o tiene cualquier tipo de problema, contacte con el fabricante de la broca.

Instalación: Base fija y de mango en D

Motor de Liberación Rápida (Fig. A)

1. Abra la palanca del seguro 4 de la base.
2. Sujete la base con una mano, oprimiendo los cerrojos de liberación rápida 1.
3. Con la otra mano, sujete la parte superior de la unidad del motor y levántela de la base.

Inserción del Motor en la Base

(Fig. A, C, D, H)

1. Abra la palanca del seguro 4 de la base.
2. Si el anillo de ajuste de profundidad 2 no está en el motor, enrósquelo en el motor hasta que quede a medio camino entre la parte superior y la parte inferior del motor, como se muestra. Inserte el motor en la base alineando el canal del motor 8 con los pernos guía 23 de la base. Deslice el motor hacia abajo hasta que el anillo de ajuste de profundidad asiente en los cerrojos de liberación rápida 1.

NOTA: Los canales del motor se localizan a cada lado de éste, de manera que pueda orientarse hacia ambos lados.

3. Cierre la palanca del seguro cuando haya logrado la profundidad deseada. Para información sobre fijación de la profundidad de corte, consulte **Ajuste de la profundidad de corte**.

Solamente para base con mango en D (Fig. H)

1. Asegúrese de que el interruptor de gatillo 13 esté libre y el botón del seguro del gatillo 14 esté en la posición desasegurada y de apagado.
2. Desasegure y desconecte el cable desmontable 11 del motor.
3. Conecte el cable desmontable 11 en la parte inferior del mango en D y asegúrelo.
4. Conecte el cable corte 26 de la parte superior del mango al motor como se muestra. Cerciérese de que el cable quede asegurado.
5. Coloque el interruptor en la posición de ENCENDIDO. Esto permitirá al gatillo en el mango en D controlar la rebajadora.

Ajuste de la profundidad de corte \ (Fig. A, C, H)

1. Seleccione e instale la cuchilla que desee. Consulte la sección **Instalación y Desmontaje de Cuchillas**.
2. Coloque la rebajadora en su base sobre la pieza de trabajo.
3. Abra la palanca del seguro 4 y gire el anillo de ajuste de profundidad 2 hasta que la cuchilla toque apenas la pieza de trabajo. Girar el anillo en el sentido de las manecillas del reloj levanta la cabeza de corte mientras

que girarlo en sentido opuesto a las manecillas del reloj baja la cabeza de corte.

4. Mueva la escala ajustable 3 de manera que el 0 quede por arriba del indicador 25 de la base.
5. Gire el anillo de ajuste de profundidad junto con la escala ajustable hasta la profundidad deseada. Note que cada marca en la escala ajustable representa un cambio en la profundidad de 0.4 mm (1/64").
6. Cierre la palanca del seguro 4.

Funcionamiento: Base fija y de mango en D

Ubicaciones de Agarre (Fig. A)

Base de mango fijo: Agarre ambos mangos en perilla 5 cuando esté en funcionamiento.

Base de mango en D: Agarre el mango en D 20 y el mango de perilla 5 durante el funcionamiento.

La base de la rebajadora con mango en D tiene dos posiciones posibles para acomodarse a uso derecho o izquierdo.

Seguro del Gatillo (Fig. A)

Solamente base de mango en D:

Para asegurar el gatillo, oprima completamente el gatillo interruptor 13 y después oprima el botón del seguro del gatillo 14. La rebajadora permanecerá encendida después de que usted quite su dedo del gatillo. Para desasegurar el botón del seguro del gatillo, oprima el gatillo y suéltelo. El botón del seguro saldrá y la rebajadora se apagará.

Ajuste: Base de Penetración (Fig. A, I, J, K)

Liberación Rápida del Motor

1. Abra la palanca del seguro 4 de la base.
2. Sujete la parte superior del motor y sáquelo de la base.

Inserción del Motor en la Base de Penetración

1. Retire el anillo de ajuste de profundidad del motor. Este no se utiliza con la base de penetración.
2. Abra la palanca del seguro 4 de la base para asegurar que el motor asiente debidamente.
3. Asegúrese de que la palanca del seguro de penetración 17 esté cerrada.
4. Haga coincidir la parte plana del extremo superior del motor 27 con el pilar 28 e inserte el motor en la base de penetración hasta que toque.
5. Cierre la palanca del seguro 4.

Ajuste de la Profundidad de Penetración (Fig. I)

1. Desconecte el mecanismo de penetración empujando la palanca del seguro de penetración 17 hacia arriba. Baje la rebajadora tanto como sea posible, esperando a que la cuchilla haga contacto apenas con la superficie de trabajo.
2. Asegure el mecanismo de penetración empujando la palanca del seguro de penetración 17 hacia abajo.

- Afloje la varilla de ajuste de profundidad **16** girando la mariposa **29** en sentido opuesto a las manecillas del reloj.
- Deslice la varilla de ajuste de profundidad **16** hacia abajo de manera que se encuentre con el tope de torreta más bajo **15**.
- Deslice la lengüeta **30** hacia abajo de la varilla de ajuste de profundidad de manera que la parte superior de ella coincida con el cero en la escala del pilar **31**.
- Sujetando la sección moleteada superior de la varilla de ajuste de profundidad **16**, deslícela hacia arriba de manera que la lengüeta **30** coincida con la profundidad de corte deseada en la escala del pilar **32**.
- Apriete la mariposa **29** para sujetar la varilla de ajuste de profundidad en su lugar.
- Con ambas manos en los mangos, desasegure el mecanismo de penetración empujando la palanca del seguro de penetración **17** hacia arriba. El mecanismo de penetración y el motor se moverán hacia arriba. Cuando la rebajadora esté abajo, la varilla de ajuste de profundidad hará contacto con el tope de torreta, permitiendo que la rebajadora alcance la profundidad deseada.

Ajuste Fino de la Profundidad de Rebajado (Fig. I)

La perilla moleteada **32** que se encuentra en la parte inferior de la varilla de ajuste de profundidad puede utilizarse para hacer ajustes menores.

- Para disminuir la profundidad de corte, gire la perilla en el sentido de las manecillas del reloj (viendo hacia abajo desde la parte superior de la rebajadora).
- Para aumentar la profundidad de corte, gire la perilla en sentido opuesto a las manecillas del reloj.

NOTA: Una vuelta completa de la perilla resulta en un cambio de aproximadamente 1 mm (5/128" o 0.04") en la profundidad.

Uso de la Torreta Giratoria de Tope (Fig. J)

ADVERTENCIA: No cambie el tope de torreta mientras la rebajadora esté en funcionamiento. Esto dejará sus manos demasiado cerca de la cabeza de corte.

El tope de torreta puede utilizarse para fijar 5 profundidades diferentes. Uno de los topes de torreta es ajustable. Para usar el tope ajustable, afloje la tuerca **33**, después ajuste el tornillo **34** a la altura deseada. Al girar en sentido opuesto a las manecillas del reloj se sube el tornillo, lo que disminuirá la profundidad de corte. El tope de torreta es útil para hacer cortes profundos en varias pasadas.

Extracción de Polvo (Fig. A, K)

Para conectar la rebajadora a una aspiradora para extraer el polvo, siga estos pasos:

- Quite la tapa para polvo **19** tirando hacia arriba.
- Inserte el adaptador para extracción de polvo **35** en el puerto de extracción de polvo **36** como se muestra.

- Inserte el extremo del tubo de una aspiradora **37** en el adaptador para la manguera.
- Cuando utilice la extracción de polvo, esté consciente de la colocación de la aspiradora. Asegúrese de que la aspiradora esté estable y de que la manguera no interfiera con la pieza de trabajo.

Operación: Todas las Bases

Ubicaciones DE Agarre (Fig. A)

Agarre ambos mangos de perilla **5** cuando esté en funcionamiento.

Corte con la Base de Penetración (Fig. I)

ADVERTENCIA: Encienda la rebajadora antes de que la cabeza de corte penetre en la pieza de trabajo.

- Desasegure la palanca del seguro de penetración **17**.
- Baje el motor de la rebajadora hasta que la cuchilla alcance la profundidad ajustada.
- Asegure la palanca del seguro de penetración **17**.
- Haga el corte.
- Desasegure la palanca del seguro de penetración. Esto permitirá que la cuchilla de la rebajadora salga de la pieza de trabajo.
- Apague la rebajadora.

MANTENIMIENTO

ADVERTENCIA: Para reducir el riesgo de lesiones personales, apague la unidad antes de realizar cualquier ajuste o retirar/instalar conexiones o accesorios. Una activación de arranque accidental puede causar lesiones.

Limpieza

ADVERTENCIA: Sople la suciedad y el polvo de todos los conductos de ventilación con aire seco, al menos una vez por semana. Para reducir el riesgo de lesiones, utilice siempre protección para los ojos aprobada ANSI Z87.1 al realizar esta tarea.

ADVERTENCIA: Nunca utilice solventes ni otros químicos abrasivos para limpiar las piezas no metálicas de la herramienta. Estos productos químicos pueden debilitar los materiales plásticos utilizados en estas piezas. Utilice un paño humedecido sólo con agua y jabón neutro. Nunca permita que penetre líquido dentro de la herramienta ni sumerja ninguna de las piezas en un líquido.

Mantenga el collarín y tuerca de 13 mm (1/2") **22** y el collarín insertable de 6,4 mm (1/4") **21** limpios antes y después del uso para evitar la contaminación.

Accesorios

ADVERTENCIA: Debido a que no se han probado con este producto otros accesorios que no sean los que ofrece DEWALT, el uso de dichos accesorios con esta herramienta podría ser peligroso. Para reducir el riesgo de lesiones, con este producto deben usarse sólo los accesorios recomendados por DEWALT.

Los accesorios que se recomiendan para utilizar con la herramienta están disponibles a un costo adicional en

su distribuidor local o en un centro de mantenimiento autorizado. Si necesita ayuda para localizar algún accesorio, póngase en contacto con DEWALT, llame al 1-800-4-DEWALT (1-800-433-9258) o visite nuestro sitio web:

www.dewalt.com.

Reparaciones



ADVERTENCIA: Para asegurar la **SEGURIDAD** y la **CONFIABILIDAD** del producto, las reparaciones, el mantenimiento y los ajustes (incluye la inspección y el cambio de las escobillas, cuando proceda) deben ser realizados en un centro de mantenimiento en la fábrica DEWALT u en un centro de mantenimiento autorizado DEWALT. Utilice siempre piezas de repuesto idénticas.

Para reparación y servicio de sus herramientas eléctricas, favor de dirigirse al Centro de Servicio más cercano

CULIACAN, SIN

Bldv. Emiliano Zapata 5400-1 Poniente Col. (667) 717 89 99
San Rafael

GUADALAJARA, JAL

Av. La Paz #1779 - Col. Americana Sector (33) 3825 6978
Juárez

MEXICO, D.F.

Eje Central Lázaro Cárdenas No. 18 - Local (55) 5588 9377
D, Col. Obrera

MERIDA, YUC

Calle 63 #459-A - Col. Centro (999) 928 5038

MONTERREY, N.L.

Av. Francisco I. Madero 831 Poniente - Col. (818) 375 23 13
Centro

PUEBLA, PUE

17 Norte #205 - Col. Centro (222) 246 3714

QUERETARO, QRO

Av. San Roque 274 - Col. San Gregorio (442) 2 17 63 14

SAN LUIS POTOSI, SLP

Av. Universidad 1525 - Col. San Luis (444) 814 2383

TORREON, COAH

Bldv. Independencia, 96 Pte. - Col. Centro (871) 716 5265

VERACRUZ, VER

Prolongación Díaz Mirón #4280 - Col. (229) 921 7016
Remes

VILLAHERMOSA, TAB

Constitución 516-A - Col. Centro (993) 312 5111

PARA OTRAS LOCALIDADES:

Si se encuentra en México, por favor llame al (55) 5326 7100

Si se encuentra en U.S., por favor llame al 1-800-4-DEWALT (1-800-433-9258) o visite nuestro sitio web: www.dewalt.com

Póliza de Garantía

IDENTIFICACIÓN DEL PRODUCTO:

Sello o firma del Distribuidor.

Nombre del producto: _____

Mod./Cat.: _____

Marca: _____

Núm. de serie: _____

(Datos para ser llenados por el distribuidor)

Fecha de compra y/o entrega del producto:

Nombre y domicilio del distribuidor donde se adquirió el producto:

Este producto está garantizado por un año a partir de la fecha de entrega, contra cualquier defecto en su funcionamiento, así como en materiales y mano de obra empleados para su fabricación. Nuestra garantía incluye la reparación o reposición del producto y/o componentes sin cargo alguno para el cliente, incluyendo mano de obra, así como los gastos de transportación razonablemente erogados derivados del cumplimiento de este certificado.

Para hacer efectiva esta garantía deberá presentar su herramienta y esta póliza sellada por el establecimiento comercial donde se adquirió el producto, de no contar con ésta, bastará la factura de compra.

Excepciones

Esta garantía no será válida en los siguientes casos:

- Cuando el producto se hubiese utilizado en condiciones distintas a las normales;
- Cuando el producto no hubiese sido operado de acuerdo con el instructivo de uso que se acompaña;
- Cuando el producto hubiese sido alterado o reparado por personas distintas a las enlistadas al final de este certificado.

Anexo encontrará una relación de sucursales de servicio de fábrica, centros de servicio autorizados y franquiciados en la República Mexicana, donde podrá hacer efectiva su garantía y adquirir partes, refacciones y accesorios originales.

Solamente para propósito de México:

Importado por: DEWALT. Tool Co. S.A. de C.V.
Avenida Antonio Dovali Jaime, # 70 Torre B Piso 9
Colonia La Fe, Santa Fé
Código Postal : 01210 Delegación Alvaro Obregón
México D.F.
Tel. (52) 555-326-7100 R.F.C.: BDE810626-1W7

Registro en Línea

Gracias por su compra. Registre su producto ahora para:

- **SERVICIO EN GARANTÍA:** Si completa esta tarjeta, podrá obtener un servicio en garantía más eficiente, en caso de que exista un problema con su producto.
- **CONFIRMACIÓN DE PROPIEDAD:** En caso de una pérdida que cubra el seguro, como un incendio, una

inundación o un robo, el registro de propiedad servirá como comprobante de compra.

- **PARA SU SEGURIDAD:** Si registra el producto, podremos comunicarnos con usted en el caso improbable que se deba enviar una notificación de seguridad conforme a la Federal Consumer Safety Act (Ley Federal de Seguridad de Productos para el Consumidor).
- Registro en línea en **www.dewalt.com**.

Garantía Limitada por Tres Años

DEWALT reparará o reemplazará, sin cargo, cualquier defecto debido a materiales o mano de obra defectuosos por tres años desde la fecha de compra. Esta garantía no cubre falla de partes debido al desgaste normal o abuso de la herramienta. Para detalles adicionales de la cobertura de la garantía e información de reparación de garantía, visite **www.dewalt.com** o llame al 1-800-4-DEWALT (1-800-433-9258). Esta garantía no se aplica a accesorios o daño causado cuando otros hayan realizado o intentado reparaciones. ESTA GARANTÍA LIMITADA SE OTORGA EN LUGAR DE TODAS LAS DEMÁS, INCLUIDA LA GARANTÍA IMPLÍCITA DE COMERCIABILIDAD E IDONEIDAD PARA UN PROPÓSITO EN PARTICULAR, Y EXCLUYE TODOS LOS DAÑOS INCIDENTALES O EN CONSECUENCIA. Algunos estados no permiten limitaciones sobre la duración de una garantía implícita o la exclusión o limitación de daños incidentales o en consecuencia, por lo que estas limitaciones pueden no aplicarse en su caso. Esta garantía le da derechos legales específicos y puede tener otros derechos que varían en ciertos estados o provincias.

GARANTÍA DE REEMBOLSO DE SU DINERO POR 90 DÍAS

Si no está completamente satisfecho con el desempeño de su máquina herramienta o clavadora DEWALT, cualquiera sea el motivo, podrá devolverlo hasta 90 días de la fecha de compra con su recibo y obtener el reembolso completo de su dinero – sin necesidad de responder a ninguna pregunta.

AMÉRICA LATINA: Esta garantía no se aplica a los productos que se venden en América Latina. Para los productos que se venden en América Latina, debe consultar la información de la garantía específica del país que viene en el empaque, llamar a la compañía local o visitar el sitio Web a fin de obtener esa información.

REEMPLAZO GRATUITO DE LAS ETIQUETAS DE

ADVERTENCIAS: Si sus etiquetas de advertencia se vuelven ilegibles o faltan, llame al 1-800-4-DEWALT (1-800-433-9258) para que se le reemplacen gratuitamente.

DEWALT Industrial Tool Co.701 East Joppa Road, Towson, MD 21286
Copyright © 2020

The following are trademarks for one or more DEWALT power tools: the yellow and black color scheme, the “D” shaped air intake grill, the array of pyramids on the handgrip, the kit box configuration, and the array of lozenge-shaped humps on the surface of the tool.