

# DEWALT®



**Instruction Manual  
Guide D'utilisation  
Manual de instrucciones**

**DCE592**

**20V Max\* Grabo Lifter**

**Élevateur Grabo 20 V Max\***

**Elevador Grabo 20V Max\***

**[www.DEWALT.com](http://www.DEWALT.com)**

**If you have questions or comments, contact us.  
Pour toute question ou tout commentaire, nous contacter.  
Si tiene dudas o comentarios, contáctenos.**

**1-800-4-DEWALT**

English (**original instructions**)

---

5

Français (*traduction de la notice d'instructions originale*)

---

15

Español (*traducido de las instrucciones originales*)

---

27

Fig. A

## DCE592

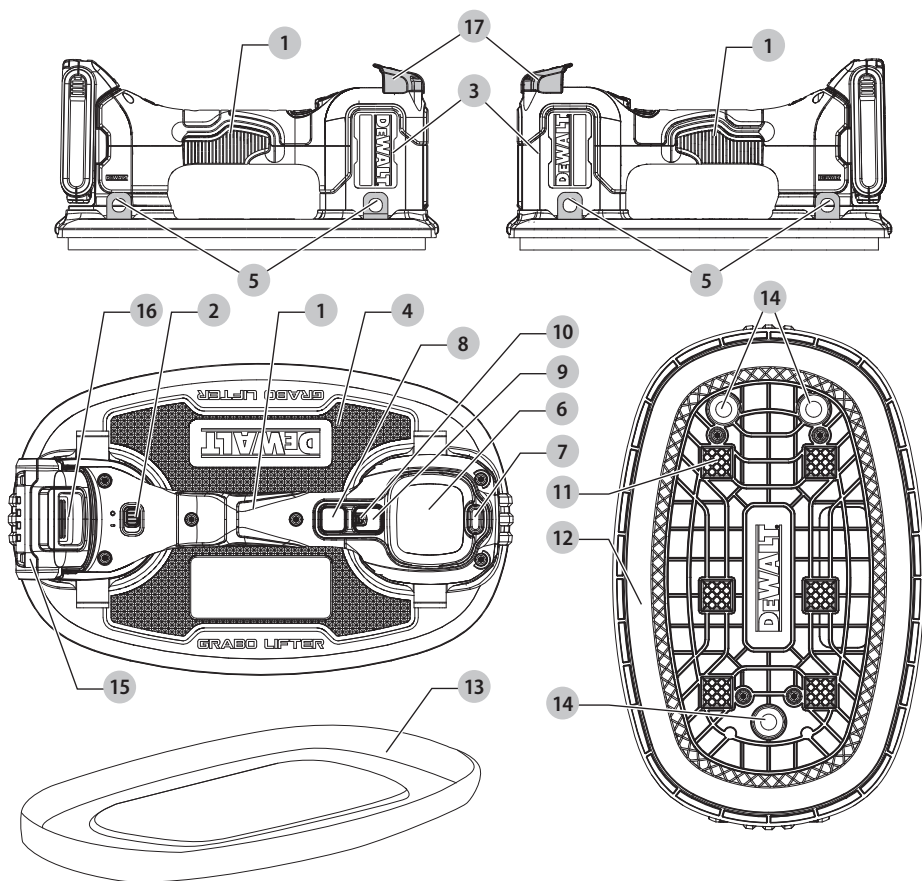

### Components

- 1 Main handle
- 2 On/off power switch
- 3 Motor housing
- 4 Lifter body
- 5 Strap latches
- 6 LED screen
- 7 Mode button
- 8 Vacuum button
- 9 Release button
- 10 Trigger lock button
- 11 Vacuum pad
- 12 Foam rubber seal
- 13 Seal protector
- 14 Air filters
- 15 Battery pack
- 16 Battery release button
- 17 Sun shade

### Composants

- 1 Poignée principale
- 2 Commutateur d'alimentation Marche/ Arrêt
- 3 Carter moteur
- 4 Corps de l'élévateur
- 5 Loquets de sangle
- 6 Écran à DEL
- 7 Bouton de mode
- 8 Bouton de vide
- 9 Bouton de libération
- 10 Bouton de verrouillage de la gâchette
- 11 Coussin à vide
- 12 Joint en mousse de caoutchouc
- 13 Protecteur de joint
- 14 Filtres à air
- 15 Bloc-piles
- 16 Bouton de libération du bloc-piles
- 17 Pare-soleil

### Componentes

- 1 Manija principal
- 2 Interruptor de energía On/off (Encendido/Apagado)
- 3 Alojamiento de motor
- 4 Cuerpo de elevador
- 5 Seguros de correa
- 6 Pantalla LED
- 7 Botón de modo
- 8 Botón de vacío
- 9 Botón de liberación
- 10 Botón de bloqueo de gatillo
- 11 Almohadilla de vacío
- 12 Sello de hule espuma
- 13 Protector de sello
- 14 Filtros de aire
- 15 Paquete de batería
- 16 Botón de liberación de batería
- 17 Visera

Fig. B

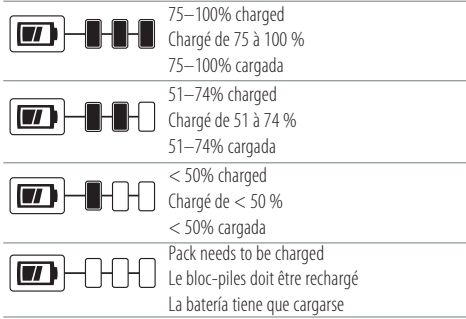

Fig. C

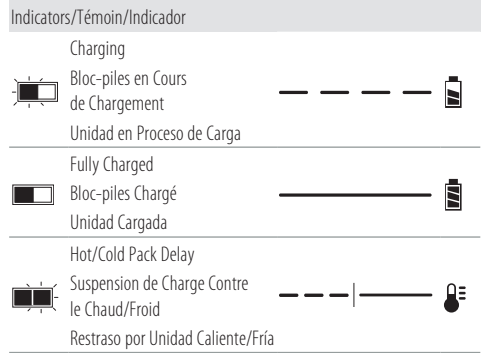

Fig. D

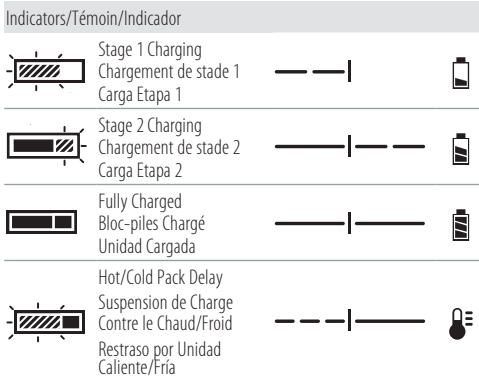

Fig. E

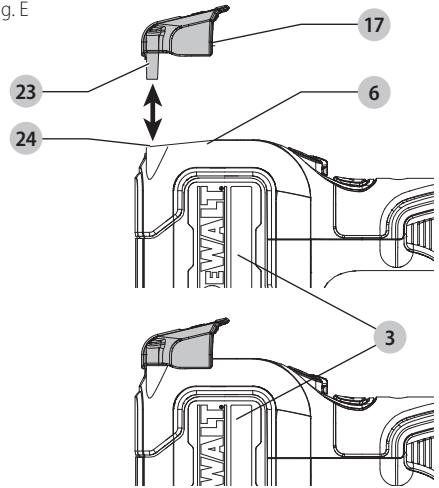

Fig. F

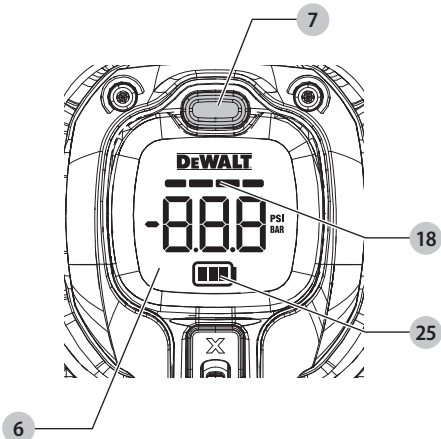

Fig. G

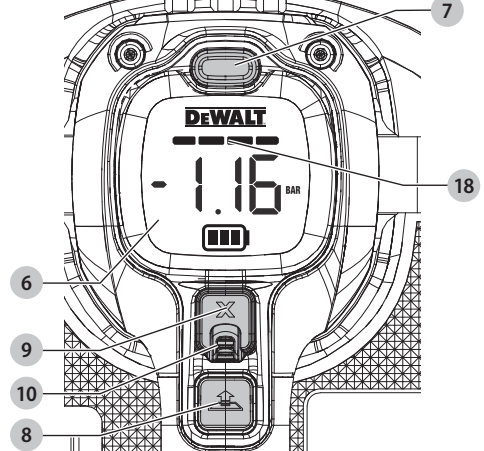

Fig. H

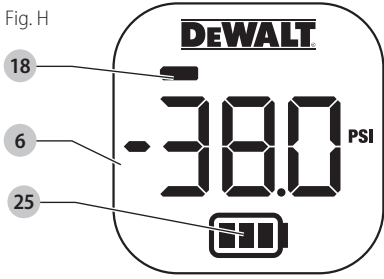

Fig. I

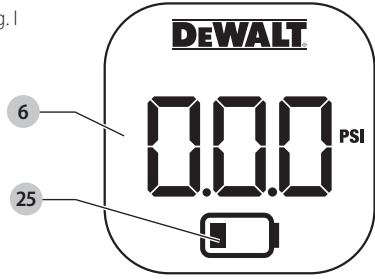

Fig. J

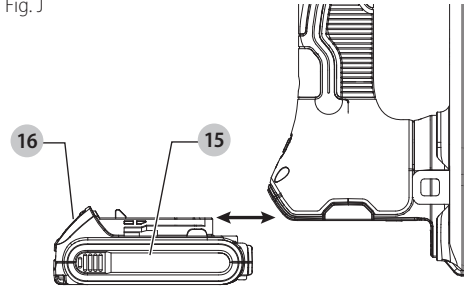

Fig. K

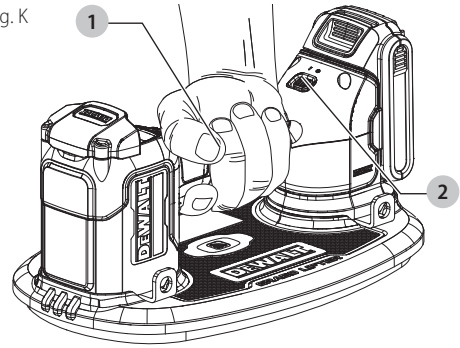

Fig. L

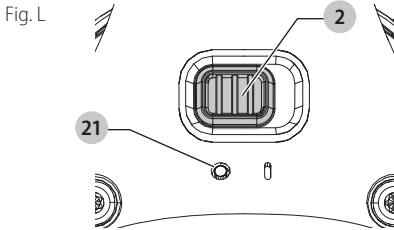

Fig. M

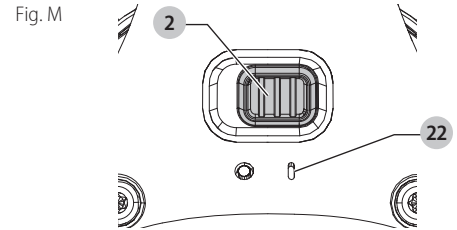

Fig. N

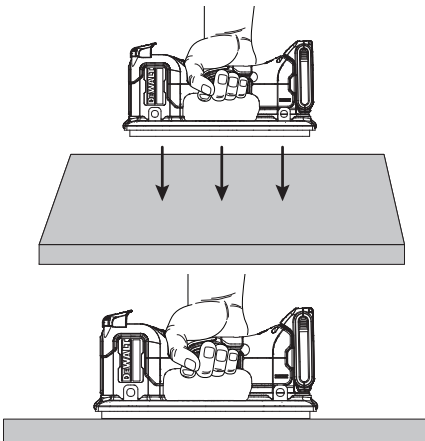

Fig. O

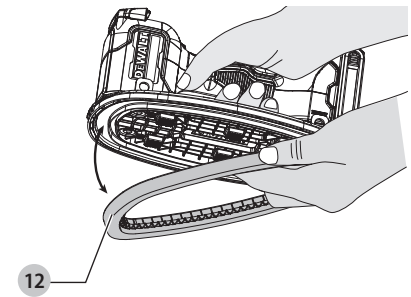

Fig. P

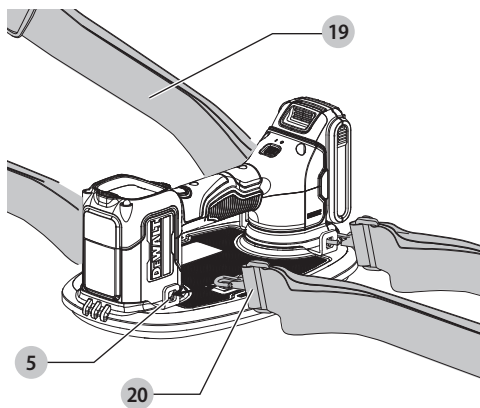

Fig. Q

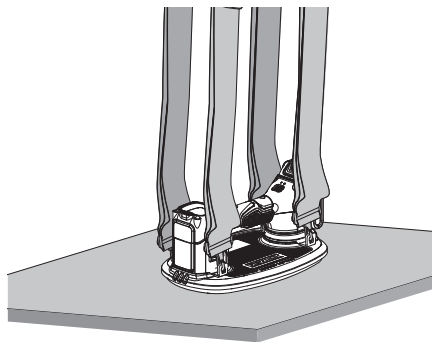

Fig. R

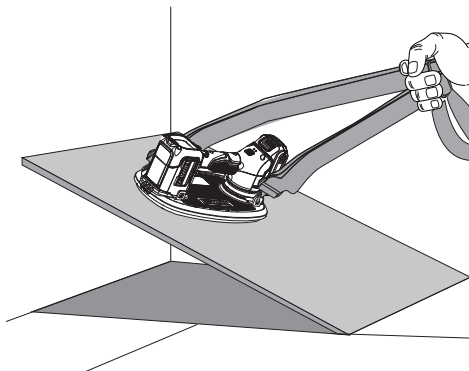
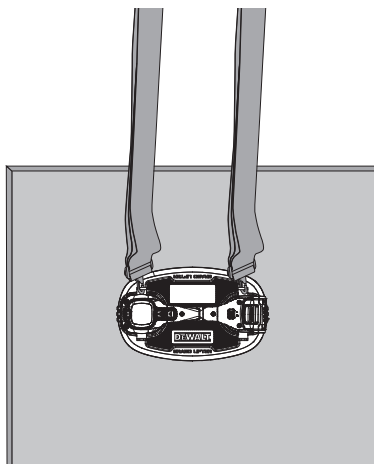



Fig. S



 **WARNING: Read all safety warnings and all instructions.** Failure to follow the warnings and instructions may result in electric shock, fire and/or serious injury.

 **WARNING:** To reduce the risk of injury, read the instruction manual.

## Intended Use

The DCE592 is designed for professional lifting, moving, and placing objects like stone pavers, tiles, drywall, furniture and large appliances. For indoor use only.

≤ 265 lb (120 kg)



**HORIZONTAL:** Material laying flat on ground. A single DCE592 offers up to 265 lbs (120 kg) of horizontal lifting force under ideal conditions.

≤ 132 lb (60 kg)



**VERTICAL:** Material on its edge. A single DCE592 offers up to 132 lbs (60 kg) of vertical lifting force under ideal conditions.

For increased lifting capacity use two DCE592 vacuum lifters.

**DO NOT** use under wet conditions or in presence of flammable liquids or gases.

The DCE592 is a professional power tool.

**DO NOT** let children come into contact with the tool. Supervision is required when inexperienced operators use this tool.

## Technical Specifications

	DCE592	
Voltage	V <sub>bc</sub>	20
Rated Load		
- Horizontally	lbs / kg	265 / 120
- Vertically	lbs / kg	132 / 60
Operation Temperature		14 °F – 104 °F (-10 °C – 40 °C)
Operation Humidity		<80%
Storage Temperature		14 °F – 140 °F (-10 °C – 60 °C)
Storage Humidity		<80%
Weight	lbs	3.5

## Definitions: Safety Alert Symbols and Words

This instruction manual uses the following safety alert symbols and words to alert you to hazardous situations and your risk of personal injury or property damage.

 **DANGER:** Indicates an imminently hazardous situation which, if not avoided, **will** result in **death or serious injury**.

 **WARNING:** Indicates a potentially hazardous situation which, if not avoided, **could** result in **death or serious injury**.

 **CAUTION:** Indicates a potentially hazardous situation which, if not avoided, **may** result in **minor or moderate injury**.

 (Used without word) Indicates a safety related message.

**NOTICE:** Indicates a practice **not related to personal injury** which, if not avoided, **may** result in **property damage**.

## GENERAL POWER TOOL SAFETY WARNINGS

 **WARNING:** Read all safety warnings, instructions, illustrations and specifications provided with this power tool. Failure to follow all instructions listed below may result in electric shock, fire and/or serious injury.

### SAVE ALL WARNINGS AND INSTRUCTIONS FOR FUTURE REFERENCE.

The term "power tool" in the warnings refers to your mains-operated (corded) power tool or battery-operated (cordless) power tool.

#### 1) Work Area Safety

- Keep work area clean and well lit.** Cluttered or dark areas invite accidents.
- Do not operate power tools in explosive atmospheres, such as in the presence of flammable liquids, gases or dust.** Power tools create sparks which may ignite the dust or fumes.
- Keep children and bystanders away while operating a power tool.** Distractions can cause you to lose control.

#### 2) Electrical Safety

- Power tool plugs must match the outlet. Never modify the plug in any way. Do not use any adapter plugs with earthed (grounded) power tools.** Unmodified plugs and matching outlets will reduce risk of electric shock.
- Avoid body contact with earthed or grounded surfaces, such as pipes, radiators, ranges and refrigerators.** There is an increased risk of electric shock if your body is earthed or grounded.
- Do not expose power tools to rain or wet conditions.** Water entering a power tool will increase the risk of electric shock.
- Do not abuse the cord. Never use the cord for carrying, pulling or unplugging the power tool. Keep cord away from heat, oil, sharp edges or moving parts.** Damaged or entangled cords increase the risk of electric shock.
- When operating a power tool outdoors, use an extension cord suitable for outdoor use.** Use of a cord suitable for outdoor use reduces the risk of electric shock.
- If operating a power tool in a damp location is unavoidable, use a ground fault circuit interrupter (GFCI) protected supply.** Use of a GFCI reduces the risk of electric shock.

#### 3) Personal Safety

- Stay alert, watch what you are doing and use common sense when operating a power tool. Do not use a power tool while you are tired or under the influence of drugs, alcohol or medication.** A moment of inattention while operating power tools may result in serious personal injury.

- b) **Use personal protective equipment. Always wear eye protection.** Protective equipment such as a dust mask, non-skid safety shoes, hard hat, or hearing protection used for appropriate conditions will reduce personal injuries.
- c) **Prevent unintentional starting. Ensure the switch is in the off position before connecting to power source and/or battery pack, picking up or carrying the tool.** Carrying power tools with your finger on the switch or energizing power tools that have the switch on invites accidents.
- d) **Remove any adjusting key or wrench before turning the power tool on.** A wrench or a key left attached to a rotating part of the power tool may result in personal injury.
- e) **Do not overreach. Keep proper footing and balance at all times.** This enables better control of the power tool in unexpected situations.
- f) **Dress properly. Do not wear loose clothing or jewelry. Keep your hair, clothing and gloves away from moving parts.** Loose clothes, jewelry or long hair can be caught in moving parts.
- g) **If devices are provided for the connection of dust extraction and collection facilities, ensure these are connected and properly used.** Use of dust collection can reduce dust-related hazards.
- h) **Do not let familiarity gained from frequent use of tools allow you to become complacent and ignore tool safety principles.** A careless action can cause severe injury within a fraction of a second.

#### 4) Power Tool Use and Care

- a) **Do not force the power tool. Use the correct power tool for your application.** The correct power tool will do the job better and safer at the rate for which it was designed.
- b) **Do not use the power tool if the switch does not turn it on and off.** Any power tool that cannot be controlled with the switch is dangerous and must be repaired.
- c) **Disconnect the plug from the power source and/or remove the battery pack, if detachable, from the power tool before making any adjustments, changing accessories, or storing power tools.** Such preventive safety measures reduce the risk of starting the power tool accidentally.
- d) **Store idle power tools out of the reach of children and do not allow persons unfamiliar with the power tool or these instructions to operate the power tool.** Power tools are dangerous in the hands of untrained users.
- e) **Maintain power tools and accessories. Check for misalignment or binding of moving parts, breakage of parts and any other condition that may affect the power tool's operation. If damaged, have the power tool repaired before use.** Many accidents are caused by poorly maintained power tools.
- f) **Keep cutting tools sharp and clean.** Properly maintained cutting tools with sharp cutting edges are less likely to bind and are easier to control.

- g) **Use the power tool, accessories and tool bits, etc. in accordance with these instructions, taking into account the working conditions and the work to be performed.** Use of the power tool for operations different from those intended could result in a hazardous situation.
- h) **Keep handles and grasping surfaces dry, clean and free from oil and grease.** Slippery handles and grasping surfaces do not allow for safe handling and control of the tool in unexpected situations.

#### 5) Battery Tool Use and Care

- a) **Recharge only with the charger specified by the manufacturer.** A charger that is suitable for one type of battery pack may create a risk of fire when used with another battery pack.
- b) **Use power tools only with specifically designated battery packs.** Use of any other battery packs may create a risk of injury and fire.
- c) **When battery pack is not in use, keep it away from other metal objects, like paper clips, coins, keys, nails, screws or other small metal objects, that can make a connection from one terminal to another.** Shorting the battery terminals together may cause burns or a fire.
- d) **Under abusive conditions, liquid may be ejected from the battery; avoid contact. If contact accidentally occurs, flush with water. If liquid contacts eyes, additionally seek medical help.** Liquid ejected from the battery may cause irritation or burns.
- e) **Do not use a battery pack or tool that is damaged or modified.** Damaged or modified batteries may exhibit unpredictable behavior resulting in fire, explosion or risk of injury.
- f) **Do not expose a battery pack or tool to fire or excessive temperature.** Exposure to fire or temperature above 265 °F (130 °C) may cause explosion.
- g) **Follow all charging instructions and do not charge the battery pack or tool outside the temperature range specified in the instructions.** Charging improperly or at temperatures outside the specified range may damage the battery and increase the risk of fire.

#### 6) Service

- a) **Have your power tool serviced by a qualified repair person using only identical replacement parts.** This will ensure that the safety of the power tool is maintained.
- b) **Never service damaged battery packs.** Service of battery packs should only be performed by the manufacturer or authorized service providers.

#### SAFETY WARNINGS FOR LIFTERS



**WARNING:** Read all safety warnings and instructions, and save them for future reference. Failure to adhere to these warnings can result in serious injury and damage to equipment.

- a) **The DCE592 is not designed or intended for climbing or securing people in any way.** Using this product for climbing or any other unintended purpose may result in injury or death.
- b) **If the DCE592 sealing force begins to noticeably decrease while in use, check the rubber foam seal**



**for wear and tear or damage.** Do not attempt to lift anything with the DCE592 until you have replaced the seal.

- c) **When not in use keep the seal protected with the seal protector.** Store the tool in its protective bag/case or store on smooth surface to avoid denting or tearing the seal.
- d) **Be wary of high winds when lifting large panels.**
- e) **User should wear safety glasses and steel toe safety shoes.**
- f) **Do not lift overhead, and keep area beneath tool and load clear of people, pets and anything that could be damaged at all times.**
- g) **Keep fingers away from vacuum pad while attaching to load, it may pinch while the foam rubber seal is compressing.**
- h) **Must not use tool as a tether anchor for persons or objects.**
- i) **The load capacity for porous materials will be much lower than for nonporous materials and also if being lifted from the vertical orientation or horizontal orientation.**
- j) **Wet conditions may result in lower load capacity.**
- k) **Care must be taken when lifting slippery materials, especially in a vertical orientation, since they could slide off of the lifter.**
- l) **User should use proper lifting technique and positioning to avoid injury.**
- m) **DO NOT use the tool on flexible materials.** This includes thin plastic films and sheets. The suction can bend the material against the gasket and break the vacuum seal, resulting in material dropping/breaking.
- n) **DO NOT use the tool on 1/8" (3 mm) or thinner glass.**

## Factors that Alter the Vacuum Lifter's Lifting Capacity and Related Limitations.

Several factors known to affect the vacuum lifter's lifting capacity are noted below.

1. **Load rigidity.** The rigidity may cause the vacuum lifter and the structure to be loaded unevenly. The rigidity may vary depending on orientation.
2. **Load strength.** Stress induced by the load's own weight and the stress from the vacuum lifter may damage the load.
3. **Load surface conditions.** Uneven or rough surfaces may affect the foam rubber seal's ability to attach or maintain a seal. Frictional properties may affect the capacity.
4. **Load overhang.** As the load extends past the supports of the foam rubber seal, the load may be damaged or deflect and peel away from the foam rubber seal.
5. **Angle of the load.** The effect of the coefficient of friction between the load and foam rubber seal becomes significant when the load is not horizontal. Angling load could cause load to slide off lifter.
6. **Number of DCE592's attached to the load.** The capacity varies with the number of vacuum lifter fully attached to the load.
7. **Load temperature.** Elevated or extremely low temperatures may damage the foam rubber seal or affect the function of the seal. Only operate the lifter between 14 °F (-10 °C) and 104 °F (40 °C).
8. **High Altitude Warning:** Lifting capacity will be reduced at elevations above 4,000 ft (1220 m). Always ensure load

is secure and balanced by performing a test lift before continuing to move the material.

## Operating Practices

1. An operator shall not use a lifting device that is tagged "Out of Service" or otherwise designated as nonfunctioning.
2. "Out of Service" tags on lifting devices shall not be removed without the approval of the person placing them or a designated person.
3. The lifter, when not in use, should be stored at an assigned location.
4. Caution should be taken that operation markings, warning labels or tags shall not be removed or defaced. Missing or illegible warning labels or tags shall be replaced.

## Additional Safety Information



**WARNING:** Never modify the power tool or any part of it. Damage or personal injury could result.



**WARNING: ALWAYS** use safety glasses. Everyday eyeglasses are NOT safety glasses. Also use face or dust mask if cutting operation is dusty. ALWAYS WEAR CERTIFIED SAFETY EQUIPMENT:

- ANSI Z87.1 eye protection (CAN/CSA Z94.3),
- ANSI S12.6 (S3.19) hearing protection,
- NIOSH/OSHA/MSHA respiratory protection.



**WARNING:** Some dust created by power sanding, sawing, grinding, drilling, and other construction activities contains chemicals known to the State of California to cause cancer, birth defects or other reproductive harm. Some examples of these chemicals are:

- lead from lead-based paints,
- crystalline silica from bricks and cement and other masonry products, and
- arsenic and chromium from chemically-treated lumber.













Your risk from these exposures varies, depending on how often you do this type of work. To reduce your exposure to these chemicals: work in a well-ventilated area, and work with approved safety equipment, such as dust masks that are specially designed to filter out microscopic particles.

- **Wear protective clothing and wash exposed areas with soap and water.** Allowing dust to get into your mouth, eyes, or lie on the skin may promote absorption of harmful chemicals. Direct particles away from face and body.
- **Use the appropriate dust extractor vacuum to remove the vast majority of static and airborne dust.** Failure to remove static and airborne dust could contaminate the working environment or pose an increased health risk to the operator and those in close proximity.
- **Air vents often cover moving parts and should be avoided.** Loose clothes, jewelry or long hair can be caught in moving parts.



**CAUTION:** When not in use, the seal protector should be reinstalled and the tool placed on the protector. Leaving tool on its side poses a risk of damaging the seal.

The label on your tool may include the following symbols. The symbols and their definitions are as follows:

V .....	volts		or AC/DC.....	alternating or direct current
Hz .....	hertz		.....	Class II Construction (double insulated)
min .....	minutes		$n_0$ .....	no load speed
$\overline{=}$ or DC .....	direct current	$n$ .....	.....	rated speed
	.....	PSI .....	.....	pounds per square inch
.....	Class I Construction (grounded)		.....	earthing terminal
.....	per minute		.....	safety alert symbol
BPM .....	beats per minute		.....	visible radiation—do not stare into the light
IPM .....	impacts per minute		.....	wear respiratory protection
OPM .....	oscillations per minute		.....	wear eye protection
RPM .....	revolutions per minute		.....	wear hearing protection
sfpm .....	surface feet per minute		.....	read all documentation
SPM .....	strokes per minute		.....	do not expose to rain
A .....	amperes			
W .....	watts			
Wh .....	watt hours			
Ah .....	amp hours			
$\sim$ or AC .....	alternating current			

## Batteries and Chargers

The battery pack is not fully charged out of the carton. Before using the battery pack and charger, read the safety instructions below and then follow charging procedures outlined. When ordering replacement battery packs, be sure to include the catalog number and voltage.

### READ ALL INSTRUCTIONS

## Important Safety Instructions for All

### Battery Packs

 **WARNING:** Read all safety warnings, instructions, and cautionary markings for the battery pack, charger and product. Failure to follow the warnings and instructions may result in electric shock, fire and/or serious injury.

- **Do not charge or use the battery pack in explosive atmospheres, such as in the presence of flammable liquids, gases or dust.** Inserting or removing the battery pack from the charger may ignite the dust or fumes.
- **NEVER force the battery pack into the charger. DO NOT modify the battery pack in any way to fit into a non-compatible charger as battery pack may rupture causing serious personal injury.** Consult the chart at the end of this manual for compatibility of batteries and chargers.
- **Charge the battery packs only in DEWALT chargers.**
- **DO NOT splash or immerse in water or other liquids.**
- **DO NOT allow water or any liquid to enter battery pack.**
- **Do not store or use the tool and battery pack in locations where the temperature may reach or exceed 104 °F (40 °C) (such as outside sheds or metal buildings in summer).** For best life store battery packs in a cool, dry location.  
**NOTE: Do not store the battery packs in a tool with**

**the trigger switch locked on. Never tape the trigger switch in the ON position.**

- **Do not incinerate the battery pack even if it is severely damaged or is completely worn out.** The battery pack can explode in a fire. Toxic fumes and materials are created when lithium-ion battery packs are burned.
- **Do not expose a battery pack or appliance to fire or excessive temperature.** Exposure to fire or temperature above 265 °F (130 °C) may cause explosion.
- **Follow all charging instructions and do not charge the battery pack or appliance outside of the temperature range specified in the instructions.** Charging improperly or at temperatures outside of the specified range may damage the battery and increase the risk of fire.
- **If battery contents come into contact with the skin, immediately wash area with mild soap and water.** If battery liquid gets into the eye, rinse water over the open eye for 15 minutes or until irritation ceases. If medical attention is needed, the battery electrolyte is composed of a mixture of liquid organic carbonates and lithium salts.
- **Contents of opened battery cells may cause respiratory irritation.** Provide fresh air. If symptoms persist, seek medical attention.
- **Battery liquid may be flammable if exposed to spark or flame.**
- **Never attempt to open the battery pack for any reason. If the battery pack case is cracked or damaged, do not insert into the charger.** Do not crush, drop or damage the battery pack. Do not use a battery pack or charger that has received a sharp blow, been dropped, run over or damaged in any way (e.g., pierced with a nail, hit with a hammer, stepped on). Damaged battery packs should be returned to the service center for recycling.

## Storage Recommendations

The best storage place is one that is cool and dry, away from direct sunlight and excess heat or cold. Store the fully charged battery pack out of the charger.

## Battery Pack Cleaning Instructions

Dirt and grease may be removed from the exterior of the battery pack using a cloth or soft non-metallic brush. Do not use water or any cleaning solutions.

## Fuel Gauge Battery Packs (Fig. B)

Some battery packs include a fuel gauge. When the fuel gauge button is pressed and held, the LED lights will indicate the approximate level of charge remaining. This does not indicate tool functionality and is subject to variation based on product components, temperature, and end-user application.

## Transportation

 **WARNING:** Fire hazard. Do not store, carry, or transport the battery pack so that metal objects can contact exposed battery terminals. For example, do not place the battery pack in aprons, pockets, tool boxes, product kit boxes, drawers, etc., with loose nails, screws,

keys, coins, hand tools, etc. When transporting individual battery packs, make sure that the battery terminals are protected and well insulated from materials that could contact them and cause a short circuit. **NOTE:** Li-ion battery packs should not be put in checked baggage on airplanes and must be properly protected from short circuits if they are in carry-on baggage.

### Shipping the DeWALT FLEXVOLT® Battery Pack

The DeWALT FLEXVOLT® battery pack has a battery cap that should be used when shipping the battery pack.

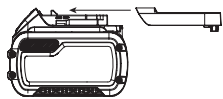

Attach the cap to the battery pack to ready it for shipping. This converts the battery pack to three separate 20V batteries. The three batteries have the Watt hour rating labeled "Shipping" on the battery pack. If shipping without the cap or in a tool, the pack is one battery at the Watt hour rating labeled "Use."

Example battery pack label:

**USE: 120 Wh SHIPPING: 3 x 40 Wh**

In this example, the battery pack is three batteries with 40 Watt hours each when using the cap. Otherwise, the battery pack is one battery with 120 Watt hours.

### The RBRC® Seal

Please take your spent battery packs to an authorized DeWALT service center or to your local retailer for recycling. In some areas, it is illegal to place spent battery packs in the trash. You may also contact your local recycling center for information on where to drop off the spent battery pack. Do not place in curbside recycling. For more information visit [www.call2recycle.org](http://www.call2recycle.org) or call the toll-free number in the RBRC® Seal.

RBRC® is a registered trademark of Call 2 Recycle, Inc.



### Important Safety Instructions for All Battery Chargers



**WARNING:** Read all safety warnings, instructions, and cautionary markings for the battery pack, charger and product. Failure to follow the warnings and instructions may result in electric shock, fire and/or serious injury.

- **DO NOT attempt to charge the battery pack with any chargers other than a DeWALT charger.** DeWALT chargers and battery packs are specifically designed to work together.
- **These chargers are not intended for any uses other than charging DeWALT rechargeable battery packs.** Charging other types of battery packs may cause them to overheat and burst, resulting in personal injury, property damage, fire, electric shock or electrocution.
- **Do not expose the charger to rain or snow.**
- **Do not allow water or any liquid to enter charger.**

- **Pull by the plug rather than the cord when disconnecting the charger.** This will reduce the risk of damage to the electric plug and cord.
- **Make sure that the cord is located so that it will not be stepped on, tripped over or otherwise subjected to damage or stress.**
- **Do not use an extension cord unless it is absolutely necessary.** Use of improper extension cord could result in risk of fire, electric shock or electrocution.
- **When operating a charger outdoors, always provide a dry location and use an extension cord suitable for outdoor use.** Use of a cord suitable for outdoor use reduces the risk of electric shock.
- **An extension cord must have adequate wire size (AWG or American Wire Gauge) for safety.** The smaller the gauge number of the wire, the heavier the cord and thus the greater its capacity. An undersized cord will cause a drop in line voltage resulting in loss of power and overheating. The following table shows the correct size to use depending on total length of all extension cords plugged together, and nameplate ampere rating. If in doubt, use the next heavier gauge.

Minimum Gauge for Cord Sets

Volts	Total Length of Cord in Feet (meters)				
	25 (7.6)	50 (15.2)	100 (30.5)	150 (45.7)	
<b>Ampere Rating</b>	<b>American Wire Gauge</b>				
More Than					Not More Than
0	6	18	16	16	14
6	10	18	16	14	12
10	12	16	16	14	12
12	16	14	12	Not Recommended	

- **Do not place any object on top of the charger or place the charger on a soft surface that might block the ventilation slots and result in excessive internal heat.** Place the charger in a position away from any heat source. The charger is ventilated through slots in the top and the bottom of the housing.
- **Do not operate the charger with a damaged cord or plug.** Have them replaced immediately.
- **Do not operate the charger if it has received a sharp blow, been dropped or otherwise damaged in any way.** Take it to an authorized service center.
- **Do not disassemble the charger; take it to an authorized service center when service or repair is required.** Incorrect reassembly may result in a risk of electric shock, electrocution or fire.
- **The charger is designed to operate on standard 120V household electrical power. Do not attempt to use it on any other voltage.** This does not apply to the vehicular charger.
- **Foreign materials of a conductive nature, such as, but not limited to, grinding dust, metal chips, steel wool, aluminum foil or any buildup of metallic particles should be kept away from the charger cavities and ventilation slots.**
- **Always unplug the charger from the power supply when there is no battery pack in the cavity.**

## Charging a Battery (Fig. C, D)

**NOTE:** To ensure maximum performance and life of Li-Ion battery packs, charge the battery pack fully before first use.

1. Plug the charger into an appropriate outlet before inserting battery pack.
2. Insert and fully seat battery pack. The charging light(s) will continuously blink indicating that the charging process has started.

### For 2-Stage Chargers (DCB1102)

Stage 1 Charging: Blink indicator represents the first charge cycle that charges the majority of the battery's capacity.

Stage 2 Charging: Blink indicator represents the remainder, or top off charge process, for the battery to reach full capacity.

3. Charging is complete when the charging light(s) remain(s) continuously ON. The battery pack is fully charged and may be removed and used at this time or left in the charger.

**NOTE:** To remove the battery pack, some chargers require the battery pack release button to be pressed.



**WARNING:** Only charge batteries in air temperature over 40 °F (4.5 °C) and below 104 °F (40 °C).

Charger will not charge a faulty battery pack, which may be indicated by the charging light(s) staying OFF. Take charger and battery pack to an authorized service center if light(s) stay(s) OFF.

**NOTE:** Refer to label near charging light(s) on charger for blink patterns. Older chargers may have additional information and/or may not have a yellow indicator light.

### Hot/Cold Pack Delay

When the charger detects a battery pack that is too hot or too cold, it automatically starts a Hot/Cold Pack Delay, suspending charging until the battery pack has reached an appropriate temperature. The charger then automatically switches to the pack charging mode. This feature ensures maximum battery pack life.

A cold battery pack may charge at a slower rate than a warm battery pack.

The hot/cold pack delay will be indicated by the red light(s) continuing to blink but with the yellow light continuously ON. Once the battery pack has reached an appropriate temperature, the yellow light will turn OFF and the charger will resume the charging procedure.

### Electronic Protection System

Li-ion tools are designed with an Electronic Protection System that will protect the battery pack against overloading, overheating or deep discharge. The tool will automatically turn off and the battery pack will need to be recharged.

## Important Charging Notes

1. Longest life and best performance can be obtained if the battery pack is charged when the air temperature is between 65 °F – 75 °F (18 °C – 24 °C). DO NOT charge when the battery pack is below 40 °F (4.5 °C), or above 104 °F (40 °C). This is important and will prevent serious damage to the battery pack.

2. The charger and battery pack may become warm to the touch while charging. This is a normal condition, and does not indicate a problem. To facilitate the cooling of the battery pack after use, avoid placing the charger or battery pack in a warm environment such as in a metal shed or an uninsulated trailer.
3. If the battery pack does not charge properly:
  - a. Check operation of receptacle by plugging in a lamp or other appliance;
  - b. Check to see if receptacle is connected to a light switch which turns power off when you turn out the lights;
  - c. If charging problems persist, take the tool, battery pack and charger to your local service center.
4. You may charge a partially used pack whenever you desire with no adverse effect on the battery pack.

## Charger Cleaning Instructions



**WARNING:** Shock hazard. Disconnect the charger from the AC outlet before cleaning. Dirt and grease may be removed from the exterior of the charger using a cloth or soft non-metallic brush. Do not use water or any cleaning solutions.

## Wall Mounting

Some DEWALT chargers are designed to be wall mountable or to sit upright on a table or work surface. If wall mounting, locate the charger within reach of an electrical outlet, and away from a corner or other obstructions which may impede air flow. Use the back of the charger as a template for the location of the mounting screws on the wall. Mount the charger securely using drywall screws (purchased separately) at least 1" (25.4 mm) long, with a screw head diameter of 0.28–0.35" (7–9 mm), screwed into wood to an optimal depth leaving approximately 7/32" (5.5 mm) of the screw exposed. Align the slots on the back of the charger with the exposed screws and fully engage them in the slots.

## SAVE THESE INSTRUCTIONS FOR FUTURE USE

## ASSEMBLY AND ADJUSTMENTS



**WARNING:** To reduce the risk of serious personal injury, turn unit off and remove the battery pack before making any adjustments or removing/installing attachments or accessories. An accidental start-up can cause injury.

## Installing and Removing the Sun Shade (Fig. E)

The sun shade **17** can be installed to cover the LED screen **6**.

### To Install

1. Align the two mounting studs **23** on the sun shade **17** with the two mounting holes **24** just above the LED screen **6** on the motor housing **3**.
2. Firmly press the two mounting studs **23** into the mounting holes **24** until the sun shade **17** sits flush against the motor housing **3**.

## To Remove

1. Firmly pull the sun shade **17** up and away from the motor housing **3**.

## Connecting a Lifting Strap (Fig. A, P–S)



**WARNING:** Lifting straps used must be compliant with ASME B30.9. Lifting Hooks must be compliant with ASME B30.10. Rigging Hardware must be compliant with ASME B30.26.

**NOTE:** User is responsible for sourcing proper lifting strap **19** accessory (sold separately) for use with your tool.

Locate the four strap latches **5** around the lifter body **4**.

1. Secure each of the clips **20** at the ends of the lifting strap **19** into the four strap latches **5**.

**NOTE:** You must connect the lifting strap **19** to each of the four strap latches **5**. Or just two of the strap latches **5** depending upon the lifting orientation (see Fig. P–S).

2. Ensure the lifting straps are not twisted or kinked before lifting.
3. Straps must be equal length and with equal tension on them when lifting.

## LED Screen (Fig. F–I)

The DCE592 is equipped with a multicolor LED screen **6**.

The LED screen **6** displays units of pressure, state of battery charge, and state of pressure lights.

### Mode button **7** (Fig. A–F)

1. Press the mode button **7** to switch until the unit measurement is set to PSI or bar.

### Vacuum indicators **18** display green (Fig. F–I)

When the vacuum button **8** is activated, the four vacuum indicators **18** will illuminate green.

1. Slide the on/off power switch **2** to the ON position. The DCE592 is now on, and the LED screen **6** display shows 0 PSI/bar and no lights.
2. After placing on clean surface of load to be lifted, press the vacuum button **8** once. The vacuum pump will activate and pressure will begin to build to -12 PSI (-0.83 bar). Four green lights illuminate in sequence on the LED screen **6** as the pressure builds to maximum level.
3. The LED screen **6** displays the pressure in units of bar or PSI depending on the mode button. The vacuum pump stops running when the pressure reaches -12 PSI (-0.83 bar).
4. If vacuum pressure falls below -10.4 PSI (-0.72 bar), the vacuum pump will automatically activate to restore vacuum pressure to -12 PSI (-0.83 bar).
5. If the material is too porous to achieve -12 PSI (-0.83 bar) vacuum pressure, the vacuum pump will run continuously.



**WARNING:** Use extreme caution when lifting in this case because lifting capability is reduced.

6. The release button **9** and the on/off power switch **2** are electronically disabled while the vacuum pump is enabled.

### Vacuum indicators **18** display red (Fig. F–I)

When the vacuum button **8** is deactivated, the vacuum indicators **18** will illuminate red and blink.

1. To release the load, deactivate vacuum pump by pressing the vacuum button **8**. The vacuum indicators **18** will illuminate red and blink rapidly.
2. Slide trigger lock button **10** forward and press and hold the release button **9** to vent the vacuum pressure and release the load.
3. The four vacuum indicators **18** will stop illuminating in sequence as the pressure drops.

### LED screen flashing and low battery chime (Fig. I)

1. The low battery chime will sound and the LED screen **6** will flash to indicate a low battery condition.



**WARNING:** When the low battery chime sounds and the LED screen **6** flashes, the user must immediately set down the load being carried and secure it in place or risk the lifter releasing the load prematurely which may result in serious personal injury and damage to the material being lifted. Once down, press the vacuum button **8** to deactivate vacuum pump, slide the trigger lock button **10** forward and then press and hold the release button **9** to vent the remaining vacuum pressure and release the load. Replace or charge the battery. The DCE592 will not allow a lift to begin if the battery state of charge is below 20%.

2. An alert chime will sound if the vacuum pressure falls below -11.7 PSI (-0.81 bar) even if battery is fully charged.

**NOTE:** This may happen below -11.7 PSI (-0.81 bar) on porous materials.





3. If pressure is falling the user must immediately set down the load being carried and secure it in place. If pressure is falling, the user should replace the foam rubber seal **12** or reposition the tool to a nonporous section of the material.

### State of charge indicator (Fig. H, I)

The DCE592 is equipped with a state of charge indicator. This will display the current level of charge in the battery during use. It does not indicate tool functionality and is subject to variation based on product components, temperature and end-user application.

- The state of charge indicator LEDs **25** will illuminate, indicating the percent of charge in the battery.
- When all three state of charge indicator LEDs **25** illuminate, the battery is fully charged.
- When one state of charge indicator LEDs **25** illuminates, charge is low and then it will flash red when the battery is discharged. Remove the battery and charge it.

### State of Charge Indicator Status

	LEVEL OF CHARGE	CHARGE INDICATOR LED COLOR
	100% - 75%	Yellow
	50% - 75%	Yellow
	10% - 50%	Red
	10% or less. Low battery shutdown	Red and LED screen flashing.



## OPERATION

**WARNING:** To reduce the risk of serious personal injury, turn unit off and remove the battery pack before making any adjustments or removing/installing attachments or accessories. An accidental start-up can cause injury.

## Installing and Removing the Battery Pack (Fig. J)

**WARNING:** Ensure the tool/appliance is in the off position before inserting the battery pack.

**NOTE:** For best results, make sure your battery pack is fully charged.

1. To install the battery pack **15** into the tool handle, align the battery pack with the rails inside the tool's handle and slide it into the handle until the battery pack is firmly seated in the tool and ensure that it does not disengage.
2. To remove the battery pack from the tool, press the battery pack release button **16** and firmly pull the battery pack out of the tool handle.

## Proper Hand Position (Fig. K)

**WARNING:** To reduce the risk of serious personal injury, **ALWAYS** use proper hand position as shown.

**WARNING:** To reduce the risk of serious personal injury, **ALWAYS** hold securely in anticipation of a sudden reaction.

When being used to hand lift material the proper hand position requires one hand on the main handle **1** with your thumb pointing toward the LED screen **6**.

## Recommended Materials

**WARNING:** Always test lift item a few inches to ensure you know the capabilities of the DCE592 on the material that you are lifting.

**WARNING:** Always attach the DCE592 as close as possible to the center of gravity of the load. Ensure the load is balanced during this test lift.

**WARNING:** Regardless of material being lifted, keep the vacuum pump in the activated position until it is time to safely release the load.

## Typical Porous Materials

- |           |                |
|-----------|----------------|
| • Stone   | • Drywall      |
| • Timber  | • Concrete     |
| • Plywood | • Cement board |

**CAUTION:** When lifting semiporous materials such as porous stone, timber, plasterboard, some OSB board or concrete, ensure the vacuum pump remains in the on position while lifting.

**WARNING:** When lifting porous loads the vacuum pump may cycle on and off more frequently. Use extreme caution if the vacuum pump cycles on and off frequently or runs continually as it may not be able to reliably lift the load. Lifting capability will be lower.

**CAUTION:** On very porous materials or materials with fine fissures, the DCE592 will not work. This includes some limestone, dry cast concrete, and most OSB board.

## Typical Nonporous Materials

- |               |                       |
|---------------|-----------------------|
| • Glass       | • Finished fiberglass |
| • Smooth tile | • Plastic             |
| • Marble      | • Metal               |

## Do Not Use On These Materials

**WARNING: DO NOT** use the DCE592 for any unintended purposes.

**WARNING: DO NOT** lift materials that are not supposed to be lifted.

- |   |                                       |
|---|---------------------------------------|
| • Slate                                     | • Plastic sheeting                    |
| • Glass that is less than 1/8" (3 mm) thick | • Rubber or other flexible materials. |

**WARNING:** Do not use on materials like slate, which is a foliated rock. A seal may be created on the top surface, but the layers can separate causing the rest of the material to come away and the vacuum seal to break.

**CAUTION:** When lifting laminated materials like counter tops the seal may be created on the top surface, but the layers can separate causing the rest of the material to come away and the vacuum seal to break.

**CAUTION:** Always remove any protective films from the load area where the DCE592 will be attached.

**CAUTION: DO NOT** use on very thin or brittle surfaces including glass under 1/8" (3 mm) thick. The vacuum pressure can cause the material to flex and break.

**CAUTION: DO NOT** use on thin plastic sheets, rubber or other flexible materials. The vacuum pressure can pull the material up against the vacuum release valve in the vacuum lifter. This will prevent the release of the material.

1. As the vacuum pressure begins to drop, over time, the vacuum pump will automatically activate until the full vacuum pressure is obtained again.
2. Do not disable the vacuum button **8** until you are ready to release the load.

## Lifting Materials (Fig. A, K–N)

**WARNING:** A single DCE592 offers up to 265 lbs (120 kg) of horizontal lifting force and 132 lbs (60 kg) in vertical lifting force under ideal conditions. Refer to the **Intended Use** section at beginning of this manual.

**WARNING:** Using the DCE592 while the battery charge is below 20% may result in serious personal injury and damage to the materials being lifted.

**WARNING:** Clean intended lifting material of any dust and debris before attempting to lift.

**WARNING:** When lifting any item ensure the vacuum button **8** remains activated while lifting. **DO NOT** slide the on/off power switch **2** to the OFF position **21**.

**WARNING:** Inspect foam rubber seal for damage and air filters for obstructions before each lift. If the vacuum pressure falls faster than expected after the motor stops, the foam rubber seal must be replaced.

 **WARNING:** Check the tool weekly for any signs of damage or wear. Replace damaged parts before using.

 **WARNING: DO NOT** leave the DCE592 unattended while attached to material.

 **WARNING: DO NOT** use the DCE592 near fire or an open flame.

 **WARNING: DO NOT** use the DCE592 continuously for more than two hours. Suction lifters are only suitable for short-term lifting and carrying of loads.

 **WARNING: DO NOT** use the DCE592 with a crane or any similar equipment.

1. Slide the on/off power switch **2** to the ON position **22**.

2. Position the DCE592 with the foam rubber seal **12** flush against the surface of the item you want to lift. Ensure load surface is clean and dry, and place the DCE592 above the center of gravity if possible.

**NOTE:** If using multiple DCE592's then distribute each lifter roughly equal distance from the center of gravity.

**NOTE:** Do not place the DCE592 over holes and cracks as a vacuum will not be created or will be quickly lost.

**NOTE:** On some textured surfaces, you may need to apply pressure to the surface with the DCE592 and the foam rubber seal **12** to help create a seal.

3. After the vacuum button **8** is pressed the vacuum indicators on the LED screen **6** will illuminate green, and if the battery charge is not below 20%, the tool is ready to use.

**NOTE:** The DCE592 will not allow a lift to begin if the battery state of charge is low. When the low battery chime sounds and the LED screen **6** flashes, the user must immediately set down the load being carried and secure it in place or risk the lifter releasing the load prematurely.

 **WARNING:** In the event of power failure, the DCE592 will hold non-porous materials for up to five minutes. The DCE592 will not hold porous materials if power fails.

4. Press the vacuum button **8** to start the vacuum pump and create a vacuum seal to the surface of the item you want to lift.

**NOTE:** You may need to apply some pressure to assist in creating a seal. It may take up to five seconds for the maximum vacuum seal to be created.

5. When the vacuum pump reaches maximum sealing range, the vacuum pump will stop and remain activated. The vacuum seal is engaged and you can lift the item. Ensure the load is balanced. If not release and repeat steps above at a more balanced location.

**NOTE:** When working on porous materials the vacuum pressure may not reach the maximum range and the vacuum pump will keep on running to maintain vacuum pressure.

 **WARNING:** Before each transport of the lifted load, the secure hold must be checked at a low height in order to avoid injuries due to falling of the lifted load.

 **WARNING: DO NOT** press the vacuum button again at any time during a lift operation as it will disable the pump pressure maintenance ability.

 **WARNING:** When transporting lifted loads, always ensure that there is a clear view to your destination to avoid collisions.

 **WARNING:** Do not swing, shake or impact lifted loads.

6. When you are done lifting the item, set it down and secure it in place then press the vacuum button **8**. The four vacuum indicators **18** will flash red. The tool can now be released.

7. Slide the trigger lock button **10** forward and then press and hold the release button **9** to release the material. The four vacuum indicators **18** will stop illuminating in sequence as the pressure drops and the pressure level units will show zero.

8. Remove the tool from the material.

## MAINTENANCE

 **WARNING:** To reduce the risk of serious personal injury, turn unit off and remove the battery pack before making any adjustments or removing/installing attachments or accessories. An accidental start-up can cause injury.

Your DeWALT power tool has been designed to operate over a long period of time with a minimum of maintenance. Continuous satisfactory operation depends upon proper tool care and regular cleaning.

Proper tool maintenance includes daily and quarterly inspections.

**Each day, check for:** Cracks, deformation, or damage to the lifter body, proper attainment of vacuum pressure -12 PSI (-0.8 bar), cuts, tears, wear, or damage to the foam rubber seal, any vacuum leaks, vacuum bleed rate, missing control marking and labels.

**Quarterly, check for:** All daily checks plus loose fasteners, wear deformation, cracking, corrosion damage to structure, damage to controls, and missing safety labels.

## Replacing the Rubber Foam Seal (Fig. O)

 **WARNING:** To reduce the risk of serious personal injury, turn unit off and remove the battery pack before making any adjustments or removing/installing attachments or accessories. An accidental start-up can cause injury.

**Replacement rubber foam seals, DZE591, are available from your nearest local dealer or authorized service center.**

1. Remove the worn or damaged foam rubber seal **12** by pulling it out of the tool.

**NOTE:** Ensure that the groove where seal resides is clean and free of debris.

2. Install a new foam rubber seal **12** into position as shown in Fig. O. Ensure that foam rubber seal **12** is secured into position before using. (Do not use adhesive.)

## Cleaning

 **WARNING:** To ensure safe and efficient operation, always keep the electrical appliance and the ventilation slots clean.

 **WARNING:** Never use solvents or other harsh chemicals for cleaning the non-metallic parts of the tool. These chemicals may weaken the materials used in these parts. Use a cloth dampened only with water and mild soap. Never let any liquid get inside the tool; never immerse any part of the tool into a liquid.

 **WARNING: DO NOT** use aggressive cleaning agents for regular cleaning of the suction surfaces.

Ventilation slots can be cleaned using a dry, soft non-metallic brush and/or a suitable vacuum cleaner. Do not use water or any cleaning solutions. Wear approved eye protection and an approved dust mask.

Inspect air filters and replace as needed.

## Accessories

 **WARNING:** Since accessories, other than those offered by DeWALT, have not been tested with this product, use of such accessories with this product could be hazardous. To reduce the risk of injury, only DeWALT-recommended accessories should be used with this product.

Recommended accessories for use with your product are available at extra cost from your local dealer or authorized service center. If you need assistance in locating any accessory, please contact DeWALT. Call **1-800-4-DeWALT (1-800-433-9258)** or visit our website: [www.dewalt.com](http://www.dewalt.com).

## Repairs

The charger and batteries are not serviceable. There are no serviceable parts inside the charger or battery pack.

 **WARNING:** To assure product SAFETY and RELIABILITY, repairs, maintenance and adjustment (including brush inspection and replacement, when applicable) should be performed by a factory service center or an authorized service center. Always use identical replacement parts.

## Register Online

Thank you for your purchase. Register your product now for:

- **WARRANTY SERVICE:** Registering your product will help you obtain more efficient warranty service in case there is a problem with your product.
- **CONFIRMATION OF OWNERSHIP:** In case of an insurance loss, such as fire, flood or theft, your registration of ownership will serve as your proof of purchase.
- **FOR YOUR SAFETY:** Registering your product will allow us to contact you in the unlikely event a safety notification is required under the Federal Consumer Safety Act.

Register online at [www.dewalt.com/account-login](http://www.dewalt.com/account-login).

## Three-Year Limited Warranty

For warranty terms, go to

[www.dewalt.com/support/warranty](http://www.dewalt.com/support/warranty).

To request a written copy of the warranty terms, contact: Customer Service at DeWALT Industrial Tool Co., 701 East Joppa Road, Towson, MD 21286 or call **1-800-4-DeWALT (1-800-433-9258)**.

**LATIN AMERICA:** This warranty does not apply to products sold in Latin America. For products sold in Latin America, see country-specific warranty information contained in the packaging, call the local company or see website for warranty information.

**FREE WARNING LABEL REPLACEMENT:** If your warning labels become illegible or are missing, call **1-800-4-DeWALT (1-800-433-9258)** for a free replacement.



 **AVERTISSEMENT :** lisez tous les avertissements de sécurité et toutes les instructions. Ne pas suivre les avertissements et les instructions peut entraîner un choc électrique, un incendie et/ou des blessures graves.

 **AVERTISSEMENT :** pour réduire le risque de blessure, lisez le guide d'utilisation.

## Utilisation prévue

Le DCE592 est conçu pour le levage, le déplacement et le placement professionnel d'objets tels que les pavés de pierre, les carreaux, les cloisons sèches, les meubles et les gros appareils électroménagers. Pour usage intérieur seulement.

≤ 265 lb (120 kg)



**HORIZONTAL :** Matériel posé à plat sur le sol.

Un seul DCE592 offre une force de levage horizontale allant jusqu'à 120 kg (265 lb) dans des conditions idéales.

≤ 132 lb (60 kg)



**VERTICAL :** Matériel sur le bord.

Un seul DCE592 offre une force de levage verticale pouvant atteindre 60 kg (132 lb) dans des conditions idéales.

Pour augmenter la capacité de levage, utilisez deux élévateurs à vide DCE592.

**NE PAS** l'utiliser par temps humide ou en présence de liquides ou de gaz inflammables.

Ce DCE592 est un outil électrique professionnel.

**NE PAS** laisser les enfants toucher l'outil. Une supervision est requise lorsque des utilisateurs inexpérimentés utilisent cet outil.

## Caractéristiques techniques

		DCE592
Tension	V <sub>cc</sub>	20
Charge nominale		
- Horizontale	kg / lb	265 / 120
- Verticale	kg / lb	132 / 60
Température de fonctionnement		-10 °C à 40 °C (14 °F à 104 °F)
Humidité de fonctionnement		< 80 %
Température d'entreposage		-10 °C à 60 °C (14 °F à 140 °F)
Humidité d'entreposage		< 80 %
Poids	lb	3,5

## Définitions: symboles et mentions d'alerte de sécurité

Cette notice d'utilisation utilise les symboles et les mentions d'alerte de sécurité suivants afin de vous alerter sur les situations dangereuses et les risques de blessures ou de dégâts matériels.

 **DANGER :** indique une situation de risque imminent qui engendre, si elle n'est pas évitée, la mort ou de graves blessures.

 **AVERTISSEMENT :** indique une situation de risque potentiel qui pourrait engendrer, si elle n'est pas évitée, la mort ou de graves blessures.

 **ATTENTION :** indique une situation de risque potentiel qui peut engendrer, si elle n'est pas évitée, des blessures bénignes ou modérées.

 (Utilisé sans mention) Indique un message lié à la sécurité.

**REMARQUE :** indique une pratique n'entraînant aucun risque de blessures mais qui, si elle n'est pas évitée, peut entraîner des dommages matériels.

## AVERTISSEMENTS GÉNÉRAUX SUR LA SÉCURITÉ DES OUTILS

 **AVERTISSEMENT :** lisez tous les avertissements de sécurité, toutes les instructions, les illustrations et les caractéristiques fournis avec cet outil électrique. Ne pas suivre toutes les instructions comprises aux présentes peut conduire à un choc électrique, un incendie et/ou des blessures graves.

## CONSERVER TOUS LES AVERTISSEMENTS ET TOUTES LES DIRECTIVES POUR UN USAGE ULTÉRIEUR.

Le terme « outil électrique » cité dans les avertissements se rapporte à votre outil électrique à alimentation sur secteur (avec fil) ou par piles (sans fil).

### 1) Sécurité du lieu de travail

- Tenir l'aire de travail propre et bien éclairée.**  
Les lieux encombrés ou sombres sont propices aux accidents.
- Ne pas faire fonctionner d'outils électriques dans un milieu déflamant, tel qu'en présence de liquides, de gaz ou de poussières inflammables.**  
Les outils électriques produisent des étincelles qui pourraient enflammer la poussière ou les vapeurs.
- Éloigner les enfants et les personnes à proximité pendant l'utilisation d'un outil électrique.** Une distraction pourrait en faire perdre la maîtrise à l'utilisateur.

### 2) Sécurité en matière d'électricité

- Les fiches des outils électriques doivent correspondre à la prise. Ne jamais modifier la fiche d'aucune façon. Ne jamais utiliser de fiche d'adaptation avec un outil électrique mis à la terre.** Le risque de choc électrique sera réduit par l'utilisation de fiches non modifiées correspondant à la prise.
- Éviter tout contact physique avec des surfaces mises à la terre comme des tuyaux, des radiateurs, des cuisinières et des réfrigérateurs.** Le risque de choc électrique est plus élevé si votre corps est mis à la terre.
- Ne pas exposer les outils électriques à la pluie ou à l'humidité.** La pénétration de l'eau dans un outil électrique augmente le risque de choc électrique.
- Ne pas utiliser le cordon de façon abusive. Ne jamais utiliser le cordon pour transporter, tirer**

ou débrancher un outil électrique. Tenir le cordon éloigné de la chaleur, de l'huile, des bords tranchants et des pièces mobiles. Les cordons endommagés ou enchevêtrés augmentent les risques de choc électrique.

- e) **Pour l'utilisation d'un outil électrique à l'extérieur, se servir d'une rallonge convenant à cette application.** L'utilisation d'une rallonge conçue pour l'extérieur réduira les risques de choc électrique.
- f) **S'il est impossible d'éviter l'utilisation d'un outil électrique dans un endroit humide, brancher l'outil dans une prise ou sur un circuit d'alimentation dotés d'un disjoncteur de fuite à la terre (GFCI).** L'utilisation de ce type de disjoncteur réduit les risques de choc électrique.

### 3) Sécurité personnelle

- a) **Être vigilant, surveiller le travail effectué et faire preuve de jugement lorsqu'un outil électrique est utilisé. Ne pas utiliser d'outil électrique en cas de fatigue ou sous l'influence de drogues, d'alcool ou de médicaments.** Un simple moment d'inattention en utilisant un outil électrique peut entraîner des blessures corporelles graves.
- b) **Utiliser des équipements de protection individuelle. Toujours porter une protection oculaire.** L'utilisation d'équipements de protection comme un masque antipoussière, des chaussures antidérapantes, un casque de sécurité ou des protecteurs auditifs lorsque la situation le requiert réduira les risques de blessures corporelles.
- c) **Empêcher les démarrages intempestifs. S'assurer que l'interrupteur se trouve à la position d'arrêt avant de relier l'outil à une source d'alimentation et/ou d'insérer un bloc-piles, de ramasser ou de transporter l'outil.** Transporter un outil électrique alors que le doigt repose sur l'interrupteur ou brancher un outil électrique dont l'interrupteur est à la position de marche risque de provoquer un accident.
- d) **Retirer toute clé de réglage ou clé avant de démarrer l'outil.** Une clé ou une clé de réglage attachée à une partie pivotante de l'outil électrique peut provoquer des blessures corporelles.
- e) **Ne pas trop tendre les bras. Conserver son équilibre en tout temps.** Cela permet de mieux maîtriser l'outil électrique dans les situations imprévues.
- f) **S'habiller de manière appropriée. Ne pas porter de vêtements amples ni de bijoux. Garder les cheveux, les vêtements et les gants à l'écart des pièces mobiles.** Les vêtements amples, les bijoux ou les cheveux longs risquent de rester coincés dans les pièces mobiles.
- g) **Si des composants sont fournis pour le raccordement de dispositifs de dépoussiérage et de ramassage, s'assurer que ceux-ci sont bien raccordés et utilisés.** L'utilisation d'un dispositif de dépoussiérage peut réduire les dangers engendrés par les poussières.
- h) **Ne pas laisser votre connaissance acquise suite l'utilisation fréquente des outils vous permettre**

de baisser la garde et ignorer les principes de sécurité de l'outil. Un acte irréfléchi peut causer une blessure grave en une fraction de seconde.

### 4) Utilisation et entretien d'un outil électrique

- a) **Ne pas forcer un outil électrique. Utiliser l'outil électrique approprié à l'application.** L'outil électrique approprié effectuera un meilleur travail, de façon plus sûre et à la vitesse pour laquelle il a été conçu.
- b) **Ne pas utiliser un outil électrique dont l'interrupteur est défectueux.** Tout outil électrique dont l'interrupteur est défectueux est dangereux et doit être réparé.
- c) **Débranchez la fiche de la prise électrique et, si amovible, retirez le bloc-piles de l'outil avant d'effectuer tout ajustement, changement et entreposage de celui-ci.** Ces mesures préventives réduisent les risques de démarrage accidentel de l'outil électrique.
- d) **Ranger les outils électriques hors de la portée des enfants et ne permettre à aucune personne n'étant pas familière avec un outil électrique ou son mode d'emploi d'utiliser cet outil.** Les outils électriques deviennent dangereux entre les mains d'utilisateurs inexpérimentés.
- e) **Gardez les poignées et surfaces d'emprise propres et libres de tout produit lubrifiant. Vérifier si les pièces mobiles sont mal alignées ou coincées, si des pièces sont brisées ou présentent toute autre condition susceptible de nuire au bon fonctionnement de l'outil électrique. En cas de dommage, faire réparer l'outil électrique avant toute nouvelle utilisation.** Beaucoup d'accidents sont causés par des outils électriques mal entretenus.
- f) **S'assurer que les outils de coupe sont aiguisés et propres.** Les outils de coupe bien entretenus et affûtés sont moins susceptibles de se coincer et sont plus faciles à maîtriser.
- g) **Utiliser l'outil électrique, les accessoires, les forets, etc. conformément aux présentes directives en tenant compte des conditions de travail et du travail à effectuer.** L'utilisation d'un outil électrique pour toute opération autre que celle pour laquelle il a été conçu est dangereuse.
- h) **Garder vos mains et les surfaces de prise sèches, propres et libres de graisse et de poussière.** Les mains et les surfaces de prise glissante ne permettent pas la manutention et le contrôle sécuritaires de l'outil dans les situations imprévues.

### 5) Utilisation et entretien du bloc-piles

- a) **Ne recharger l'outil qu'au moyen du chargeur précisé par le fabricant.** L'utilisation d'un chargeur qui convient à un type de bloc-piles risque de provoquer un incendie s'il est utilisé avec un autre type de bloc-piles.
- b) **Utiliser les outils électriques uniquement avec les blocs-piles conçus à cet effet.** L'utilisation de

tout autre bloc-piles risque de causer des blessures ou un incendie.

- c) **Lorsque le bloc-piles n'est pas utilisé, le tenir éloigné des objets métalliques, notamment des trombones, de la monnaie, des clés, des clous, des vis ou autres petits objets métalliques qui peuvent établir une connexion entre les deux bornes.** Le court-circuit des bornes du bloc-piles risque de provoquer des brûlures ou un incendie.
- d) **En cas d'utilisation abusive, le liquide peut gicler hors du bloc-piles; éviter tout contact avec ce liquide. Si un contact accidentel se produit, laver à grande eau. Si le liquide entre en contact avec les yeux, obtenir également des soins médicaux.** Le liquide qui gicle hors du bloc-piles peut provoquer des irritations ou des brûlures.
- e) **Ne pas utiliser de bloc-piles ou outil qui a été endommagé ou modifié.** Les unités endommagées ou modifiées peuvent avoir une réaction imprévisible résultant en un incendie, une explosion ou un potentiel de blessure.
- f) **Ne pas exposer de bloc-piles ou l'outil aux flammes ou à des températures excessives.** L'exposition aux flammes ou à une température au-dessus de 130 °C (265 °F) pourrait causer une explosion.
- g) **Suivre toutes les instructions de recharge et ne rechargez pas le bloc-piles ou l'outil à des températures hors de la plage de température indiquée dans les instructions.** Une recharge non conforme ou à une température hors des limites spécifiées peut endommager les piles et augmenter le risque d'incendie.

## 6) Réparation

- a) **Faire réparer l'outil électrique par un réparateur professionnel en n'utilisant que des pièces de recharge identiques.** Cela permettra de maintenir une utilisation sécuritaire de l'outil électriques.
- b) **Ne jamais réparer des blocs-piles endommagés.** La réparation de blocs-piles doit seulement être effectuée par le fabricant ou les fournisseurs de service autorisé.

## AVERTISSEMENTS DE SÉCURITÉ POUR LES ÉLÉVATEURS



**AVERTISSEMENT :** lisez toutes les consignes de sécurité et les instructions et conservez-les pour pouvoir vous y référer ultérieurement. Le non-respect de ces avertissements peut entraîner des blessures graves et endommager l'équipement.

- a) **Le DCE592 n'est ni conçu ni destiné à l'escalade ou à l'arrimage de personnes de quelque manière que ce soit.** L'utilisation de ce produit à des fins d'escalade ou à toute autre fin non prévue peut entraîner des blessures ou la mort.
- b) **Si la force d'éanchéité de DCE592 commence à diminuer sensiblement en cours d'utilisation, vérifiez que le joint en caoutchouc mousse n'est**

**pas usé ou endommagé.** N'essayez pas de soulever quoi que ce soit avec le DCE592 tant que vous n'avez pas remplacé le joint d'éanchéité.

- c) **Lorsque vous n'utilisez pas le dispositif, protégez-le avec le protecteur de joint.** Rangez le dispositif dans son sac/étui de protection ou sur une surface lisse afin d'éviter de bosseler ou de déchirer le joint.
- d) **Méfiez-vous des vents violents lorsque vous soulevez de grands panneaux.**
- e) **L'utilisateur doit porter des lunettes de sécurité et des chaussures de sécurité à embout d'acier.**
- f) **Ne soulevez pas au-dessus de votre tête et veillez à ce que la zone située sous le dispositif et la charge ne soit jamais occupée par des personnes, des animaux ou tout autre objet susceptible d'être endommagé.**
- g) **Tenez vos doigts à l'écart de la ventouse lorsque vous la fixez à la charge, car elle peut se pincer lorsque le joint en caoutchouc mousse se comprime.**
- h) **N'utilisez pas l'outil comme point d'ancrage pour des personnes ou des objets.**
- i) **La capacité de charge des matériels poreux sera beaucoup plus faible que celle des matériels non poreux, et ce, qu'ils soient soulevés à la verticale ou à l'horizontale.**
- j) **Les temps humides peuvent entraîner une diminution de la capacité de charge.**
- k) **Soyez prudent lorsque vous soulevez des matériels glissants, en particulier en orientation verticale, car ils risquent de glisser de l'élévateur.**
- l) **L'utilisateur doit utiliser une technique de levage et un positionnement appropriés pour éviter les blessures.**
- m) **NE PAS utiliser l'outil sur des matériels flexibles.** Cela inclut les films et les feuilles de plastique fines. L'aspiration peut plier le matériel contre le joint et rompre le joint sous vide, ce qui entraînerait la chute ou la rupture du matériel.
- n) **NE PAS utiliser l'outil sur du verre de 3 mm (1/8 po) ou plus fin.**

## Facteurs qui modifient la capacité de levage de l'élévateur et limitations connexes.

Plusieurs facteurs connus pour influencer sur la capacité de levage de l'élévateur sont mentionnés ci-dessous.

1. **Rigidité de la charge.** La rigidité de la charge peut entraîner une charge inégale pour l'élévateur et la structure. La rigidité peut varier en fonction de l'orientation.
2. **Résistance de la charge.** Les contraintes induites par le poids propre de la charge et les contraintes exercées par l'élévateur par le vide peuvent endommager la charge.
3. **État de la surface de la charge.** Les surfaces inégales ou rugueuses peuvent affecter la capacité du joint en caoutchouc mousse à se fixer ou à maintenir l'éanchéité. Les propriétés de friction peuvent affecter la capacité.
4. **Dépassement de la charge.** Lorsque la charge dépasse les supports du joint en caoutchouc mousse, elle peut être endommagée ou dévier et se détacher du joint en caoutchouc mousse.

- Angle de la charge.** L'effet du coefficient de frottement entre la charge et le joint en caoutchouc mousse devient significatif lorsque la charge n'est pas horizontale. Si la charge est inclinée, elle risque de glisser hors de l'élévateur.
- Nombre de DCE592 attachés à la charge.** La capacité varie en fonction du nombre d'élévateurs fixés à la charge.
- Température de la charge.** Des températures élevées ou extrêmement basses peuvent endommager le joint en caoutchouc mousse ou affecter le fonctionnement du joint. N'utilisez l'élévateur qu'entre 0 °C et 45 °C (32 °F et 113 °F).
- Avertissement de haute altitude :** la capacité de levage sera réduite à des altitudes supérieures à 1,220 m (4,000 pi). Assurez-vous toujours que la charge est sécurisée et équilibrée en effectuant un essai de levage avant de continuer à déplacer le matériel.

**Pratiques d'utilisation**

- Un opérateur ne doit pas utiliser un dispositif de levage portant l'étiquette "Hors service" ou désigné comme étant hors service.
- Les étiquettes "Hors service" apposées sur les dispositifs de levage ne doivent pas être enlevées sans l'accord de la personne qui les a placées ou d'une personne désignée.
- Lorsqu'il n'est pas utilisé, le dispositif de levage doit être entreposé à l'endroit prévu à cet effet.
- Il convient de veiller à ce que les marquages de fonctionnement, les étiquettes d'avertissement ou les étiquettes ne soient pas enlevés ou abîmés. Les étiquettes d'avertissement manquantes ou illisibles doivent être remplacées.

**Renseignements de sécurité supplémentaires**

 **AVERTISSEMENT :** ne modifiez jamais l'outil électrique ou toute pièce de celui-ci. Cela pourrait entraîner des dommages matériels ou des blessures corporelles.

 **AVERTISSEMENT :** portez **TOUJOURS** des lunettes de sécurité. Les lunettes ordinaires NE SONT PAS des lunettes de sécurité. Utilisez également un masque facial ou anti-poussière si l'opération de coupe est poussiéreuse. **PORTEZ TOUJOURS UN ÉQUIPEMENT DE SÉCURITÉ CERTIFIÉ :**

- Protection oculaire ANSI Z87.1 (CAN/CSA Z94.3),
- Protection auditive ANSI S12.6 (S3.19),
- Protection respiratoire NIOSH/OSHA/MSHA.

 **AVERTISSEMENT :** certaines poussières créées par le ponçage mécanique, le sciage, l'aiguisage, le perçage et autres activités de construction contiennent des produits chimiques reconnus dans l'État de la Californie pour causer le cancer et des anomalies congénitales ou autres effets nuisibles sur la reproduction. Certains exemples de ces produits chimiques sont :

- le plomb provenant des peintures à base de plomb,
- la silice cristallisée provenant des briques, du ciment et d'autres produits de la maçonnerie ainsi que













- l'arsenic et le chrome provenant du bois de construction traité chimiquement.

*Vous risquez à ces expositions varie selon la fréquence dont vous effectuez ce type de travail. Pour réduire votre exposition à ces produits chimiques : travaillez dans un endroit bien aéré et avec un équipement de sécurité homologué, comme les masques anti-poussière spécialement conçus pour filtrer les particules microscopiques.*

- **Portez des vêtements protecteurs et lavez vos zones exposées avec du savon et de l'eau.** Permettre à la poussière d'entrer dans votre bouche, vos yeux ou se déposer sur la peau peut favoriser l'absorption des produits chimiques dangereux. Dirigez les particules loin du visage et du corps.
- **Utilisez le dépoussiéreur approprié pour enlever la grande majorité de la poussière statique et en suspension.** Ne pas enlever la poussière statique et en suspension pourrait contaminer l'environnement de travail ou représenter un risque accru pour la santé de l'utilisateur et ceux qui sont à proximité.
- **Les événements couvrent souvent des pièces qui se déplacent et doivent être évités.** Des vêtements amples, les bijoux ou les cheveux longs peuvent se coincer dans des pièces qui déplacent.

 **ATTENTION :** lorsqu'il n'est pas utilisé, le protecteur de joint doit être réinstallé et l'outil mis sur le protecteur. Si vous laissez l'outil sur le côté, vous risquez d'endommager le joint.

L'étiquette sur votre outil peut inclure les symboles suivants. Voici ces symboles et leur signification :

V .....	vols		..... Fabrication de classe II (double isolation)
Hz .....	hertz		n <sub>0</sub> .....
min .....	minutes		n .....
— — — ou CC .....	courant continu		PSI .....
Ⓢ .....	Fabrication de classe I (relié à la terre)		..... borne de terre
.../min .....	par minute		..... symbole d'alerte de sécurité
BPM .....	battements par minute		..... rayonnement visible —ne regardez pas la lumière
IPM .....	impacts par minute		..... portez une protection respiratoire
OPM .....	oscillations par minute		..... portez une protection oculaire
TR/MIN .....	tours par minute		..... portez des protections auditives
sfpm .....	pieds surface par minute		..... lisez toute la documentation
SPM .....	coups par minute		..... ne pas exposer à la pluie
A .....	ampères		
W .....	watts		
Wh .....	watts/heure		
Ah .....	ampères/heure		
~ ou CA .....	courant alternatif		
⌚ ou CA/CC .....	courant alternatif ou continu		

## Piles et chargeurs

Le bloc-piles n'est pas entièrement chargé lorsqu'il sort de la boîte. Avant d'utiliser le bloc-piles et le chargeur, lisez attentivement les instructions de sécurité suivantes, puis suivez les procédures de chargement énoncées. Lorsque vous commandez des blocs-piles de remplacement, assurez-vous d'inclure le numéro du catalogue et la tension.

### LISEZ TOUTES LES INSTRUCTIONS

## CONSIGNES DE SÉCURITÉ IMPORTANTES POUR LES BLOCS-PILES



**AVERTISSEMENT :** lisez toutes les consignes de sécurité, les instructions et les symboles d'avertissements du bloc-piles, du chargeur et du produit. Ne pas suivre les avertissements et les instructions peut entraîner un choc électrique, un incendie et/ou des blessures graves.

- **Ne pas charger ou utiliser le bloc-piles en atmosphères explosibles comme la présence de liquides inflammables, de gaz ou de poussière.** Insérer ou retirer la pile du bloc-piles peut enflammer la poussière ou les vapeurs.
- **Ne JAMAIS forcer le bloc-piles dans le chargeur. NE PAS modifier le bloc-piles de quelque façon que ce soit dans un chargeur non compatible puisque le bloc-piles peut se briser causant une blessure corporelle.** Consultez le tableau à la fin de ce guide pour la compatibilité des blocs-piles et des chargeurs.
- **Chargez les blocs-piles seulement dans les chargeurs DEWALT.**
- **NE PAS** éclabousser ou immerger dans l'eau ou tout autre liquide.
- **NE PAS** laisser l'eau ou tout liquide entre dans le bloc-piles.
- **Ne pas entreposer ou utiliser l'outil et le bloc-piles dans des endroits où la température peut atteindre ou excéder 40 °C (104 °F) (comme les remises extérieures ou les édifices en métal durant l'été).** Pour une meilleure durée de vie, entreposez le bloc-piles dans un endroit frais et sec.  
**REMARQUE :** ne pas ranger les blocs-piles dans un outil avec la gâchette verrouillée. Ne jamais coller la gâchette avec du ruban adhésif en position Marche.
- **Ne pas brûler le bloc-piles même s'il est gravement endommagé ou est entièrement usé.** Le bloc-piles peut exploser au cours d'un incendie. Des vapeurs et des matières toxiques sont produites lorsque les blocs-piles au lithium-ion sont brûlés.
- **Ne pas exposer de bloc-piles ou l'outil aux flammes ou à des températures excessives.** L'exposition aux flammes ou à une température au-dessus de 130 °C (265 °F) pourrait causer une explosion.
- **Suivez les instructions de recharge et ne chargez pas le bloc-piles ou l'appareil en hors de la plage de températures indiquée dans les instructions.** Charger de façon inappropriée ou hors de températures de la

plage indiquée peut endommager la pile et augmenter le risque d'incendie.

- **Si le liquide des piles entre en contact avec la peau, lavez immédiatement avec de l'eau et du savon doux.** Si le liquide vient en contact avec les yeux, rincez à l'eau courante durant 15 minutes, ou jusqu'à ce que l'irritation cesse, en gardant les yeux ouverts. Pour information de consultation médicale, l'électrolyte des piles est composé d'un mélange organique liquide et de sels de lithium.
- **Le contenu des piles peut causer une irritation respiratoire.** Faites circuler de l'air frais. Si les symptômes persistent, consultez un médecin.
- **Le liquide des piles peut être inflammable s'il est exposé aux étincelles ou aux flammes.**
- **Ne jamais tenter d'ouvrir le bloc-piles pour quelque raison que ce soit. Si le boîtier du bloc-piles est fendu ou endommagé, ne pas l'insérer dans le chargeur.** Ne pas écraser, échapper ou endommager le bloc-piles. Ne pas se servir d'un bloc-piles ou chargeur qui a subi un impact, a été échappé, renversé par un véhicule ou endommagé d'une façon ou d'une autre (par ex. perforé par un clou, frappé par un marteau, sur lequel on a marché). Les blocs-piles endommagés devraient être amenés/expédiés au centre de service pour recyclage.

## Recommandations d'entreposage

Le meilleur lieu pour l'entreposage est un endroit frais et sec loin de la lumière directe du soleil et de la chaleur ou du froid excessif. Entreposez le bloc-piles entièrement chargé hors du chargeur.

## Instructions de nettoyage du bloc-piles

La saleté et la graisse peuvent être retirées des surfaces extérieures du bloc-piles à l'aide d'un linge ou d'une brosse souple non métallique. Ne pas utiliser d'eau ou de solution nettoyante.

## Blocs-piles du niveau de la jauge de carburant (Fig. B)

Certains blocs-piles incluent une jauge de carburant. Lorsque vous appuyez et maintenez, les voyants DEL indiqueront le niveau approximatif de charge restante. Cela n'indique pas la fonctionnalité de l'outil et peut varier selon les accessoires utilisés, la température et l'utilisation de l'utilisateur final.

## Transport



**AVERTISSEMENT :** danger d'incendie. Ne pas entreposer ou transporter le bloc-piles de manière à ce que des objets métalliques puissent entrer en contact avec les bornes des piles exposées. Par exemple, ne pas placer le bloc-piles dans des tabliers, des poches, des coffres à outils, des boîtes d'ensembles de produits, des tiroirs, etc. avec des clous, des vis, des clés, les pièces de monnaie, les outils à main, etc. Lorsque vous transportez des blocs-piles individuels, assurez-vous que leurs bornes sont protégées et bien isolées de tout matériel avec lequel elles pourraient entrer en contact et causer un court-circuit.

**REMARQUE :** les blocs-piles Li-Ion ne doivent pas être



*mis dans des bagages enregistrés sur les avions et doivent être bien protégées contre les courts-circuits si elles sont dans des bagages à main.*

### Expédier la bloc-pile FLEXVOLT® de DEWALT

Le bloc-piles FLEXVOLT® de DEWALT a un couvercle des piles qui doit être utilisé lorsque vous expédiez le bloc-piles.

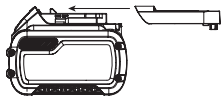

Fixez le couvercle au bloc-piles afin qu'il soit prêt pour l'expédition. Cela convertit le bloc-piles en trois piles 20V séparés. Les trois piles ont un taux de wattheures sur le bloc-piles étiqueté « Expédition ». Si vous l'expédiez sans le capuchon ou dans un outil, le bloc est une pile au taux de wattheures étiquetée « Utiliser ».

Exemple d'étiquette de bloc-piles :

**UTILISATION : 120 Wh Expédition : 3 x 40 Wh**

Dans cet exemple, le bloc-piles est trois piles de 40 wattheures chacune lorsque vous utilisez le couvercle. Sinon, le bloc-piles est 120 wattheures.

### Le sceau RBRC®

Veuillez apporter vos blocs-piles usagés à un centre de service agréé DEWALT ou à votre détaillant local pour le recyclage.

Dans certaines régions, il est illégal de mettre les blocs-piles usagés à la poubelle. Vous pouvez aussi contacter votre centre de recyclage local pour des informations sur les endroits où déposer le bloc-piles usagé. Ne pas mettre dans la collecte sélective. Pour de plus amples renseignements, visitez [www.call2recycle.org](http://www.call2recycle.org) ou appelez au numéro sans frais dans le sceau RBRC®.

RBRC® est une marque de commerce déposée de Call 2 Recycle, Inc.



### Consignes de sécurité importantes pour tous les chargeurs de piles

**⚠ AVERTISSEMENT : lisez toutes les consignes de sécurité, les instructions et les symboles d'avertissement du bloc-piles, du chargeur et du produit. Ne pas suivre les avertissements et les instructions peut entraîner un choc électrique, un incendie et/ou des blessures graves.**

- **NE PAS tenter de charger le bloc-piles avec un chargeur autre qu'un chargeur DEWALT.** Les chargeurs et les blocs-piles DEWALT sont spécifiquement conçus pour fonctionner ensemble.
- **Ces chargeurs ne sont pas conçus pour toute utilisation autre que charger des blocs-piles rechargeables DEWALT.** Les autres types de chargement de blocs-piles peuvent causer la surchauffe et l'éclatement de ceux-ci, entraînant une blessure corporelle, des dommages matériels, un choc électrique ou une électrocution.
- **Ne pas exposer le chargeur à la pluie ou la neige.**

- **Ne pas laisser l'eau ou tout liquide entrer dans le chargeur.**
- **Tirez la fiche au lieu du cordon lorsque vous débranchez le chargeur.** Cela réduira le risque d'endommager la fiche et le cordon électriques.
- **Assurez-vous de ne pas placer le cordon là où il pourrait faire trébucher les passants ou être endommagé de quelque façon que ce soit.**
- **Ne pas utiliser une rallonge à moins que ce ne soit absolument nécessaire.** L'utilisation d'une rallonge inadéquate pourrait entraîner un risque d'incendie un choc électrique ou une électrocution.
- **Lors de l'utilisation d'un chargeur à l'extérieur, gardez-le toujours au sec et utilisez une rallonge appropriée pour l'extérieur.** L'utilisation d'une rallonge appropriée pour l'extérieur réduit le risque de choc électrique.
- **Une rallonge doit avoir un calibre de fil (AWG ou calibre américain normalisé des fils) approprié pour la sécurité.** Plus le numéro de calibre du fil est petit, plus le cordon est lourd et par conséquent plus sa capacité est grande. Un cordon sous-dimensionné entraîne une chute de tension de secteur, provoquant une perte de puissance et une surchauffe. Le tableau suivant affiche la bonne taille à utiliser selon longueur totale des de toutes les rallonges branchées ensemble et l'intensité nominale de la plaque signalétique. En cas de doute, utilisez le calibre le plus lourd suivant.

#### Calibres minimums pour rallonges électriques

Volts	Longueur totale de la rallonge en pieds (mètres)				
	25 (7,6)	50 (15,2)	100 (30,5)	150 (45,7)	
Ampérage nominal	Calibrage américain normalisé des fils				
	Plus de	Pas plus de			
0	6	18	16	16	14
6	10	18	16	14	12
10	12	16	16	14	12
12	16	14	12	Non recommandé	

- **Ne pas placer tout objet sur le dessus du chargeur ou placer le chargeur sur une surface molle qui pourrait bloquer les fentes de ventilation et entraîner une chaleur interne excessive.** Placez le chargeur loin de toute source de chaleur. Le chargeur est ventilé grâce aux fentes du dessus et du bas du boîtier.
- **Ne pas utiliser le chargeur avec un cordon endommagé.** Faites-les remplacer immédiatement.
- **Ne pas utiliser le chargeur s'il a reçu un choc violent, s'il a été échappé ou est autrement endommagé de quelque façon que ce soit.** Apportez-le dans un centre de services autorisé.
- **Ne pas démonter le chargeur; apportez-le dans un centre de services autorisé lorsqu'un entretien ou une réparation est nécessaire.** Un mauvais remontage peut entraîner un risque de choc électrique, une électrocution ou un incendie.
- **Le chargeur est conçu pour fonctionner sur une alimentation électrique domestique 120 V. Ne pas essayer de l'utiliser sur toute autre tension.** Cette consigne ne concerne pas le chargeur pour véhicule.

- **Les matières étrangères conductrices telles, mais sans s'y limiter, les poussières de meulage, les copeaux métalliques, la laine d'acier, le papier d'aluminium ou toute accumulation de particules métalliques devraient être éloignées des ouvertures du chargeur et des fentes de ventilation.**
- **Débranchez toujours le chargeur de l'alimentation lorsqu'il n'y a aucun bloc-piles à l'intérieur.**

## Charger une pile (Fig. C, D)

**REMARQUE :** afin d'assurer la performance et la durée de service maximales des blocs-piles au lithium-ion, chargez complètement le bloc-pile avant la première utilisation.

1. Branchez le chargeur dans une prise appropriée avant d'insérer le bloc-piles.
2. Insérez et appuyez complètement le bloc-piles. Le voyant rouge (chargement) clignotera sans cesse indiquant que le processus de chargement est commencé.

### Pour les chargeurs à 2 phases (DCB1102)

Phase 1 de chargement : le voyant clignotant représente le premier cycle de charge qui charge la majorité de la capacité de la pile.

Phase 2 de chargement : le voyant clignotant représente le reste, ou le processus de chargement complémentaire, permettant à la pile d'atteindre sa pleine capacité.

3. La charge est terminée lorsque le ou les voyants de charge restent constamment allumés. Le bloc-piles est complètement chargé et peut être retiré utilisé à ce moment ou laissé dans le chargeur.

**REMARQUE :** pour retirer le bloc-piles, on doit appuyer sur le bouton de libération du bloc-piles sur certains chargeurs.

**⚠ AVERTISSEMENT :** chargez seulement le bloc-piles si la température de l'air est supérieure à 4,5 °C (40 °F) et inférieure à 40 °C (104 °F).

Le chargeur ne chargera pas un bloc-piles défectueux, ce qui peut être indiqué par le ou les témoins de charge qui restent éteints. Apportez le chargeur et le bloc-piles dans un centre de services autorisé si le ou les témoins restent éteints.

**REMARQUE :** consultez l'étiquette près du ou des témoins de charge sur le chargeur pour les modèles de clignotement. Les vieux chargeurs peuvent avoir des renseignements supplémentaires et/ou peuvent ne pas avoir un voyant jaune.

### Délai en cas de bloc chaud ou froid

Lorsque le chargeur détecte un bloc-piles qui est trop chaud ou trop froid, il démarre automatiquement le délai pour le bloc chaud/froid, suspendant la recharge jusqu'à ce que la température du bloc-piles ait atteint une température appropriée. Le chargeur passe alors automatiquement en mode de chargement du bloc-piles. Cette fonction assure une durée de vie maximale du bloc-piles.

Un bloc-piles froid peut se charger à une vitesse plus lente qu'un bloc-piles chaud.

Le délai du bloc chaud/froid sera indiqué par le voyant rouge continuant à clignoter, mais avec le voyant jaune restant allumé. Une fois que le bloc-piles aura atteint la température appropriée, le voyant jaune s'éteindra et le chargeur reprendra la procédure de chargement.

## Système de protection électronique

Les outils Li-Ion sont conçus avec un système de protection électronique qui protégera le bloc-piles contre une surcharge, une surchauffe et une importante décharge. L'outil s'éteint automatiquement et le bloc-piles doit être rechargé.

## Remarques importantes sur la charge

1. Une durée de service prolongée et une meilleure performance peuvent être obtenues si le bloc-piles est chargé lorsque la température de l'air est située entre 18° et 24 °C (65° et 75 °F). NE PAS charger lorsque le bloc-piles est en dessous de 4,5 °C (40 °F) ou au-dessus de 40 °C (104 °F). C'est important et cela préviendra les dommages graves au bloc-piles.
2. Le chargeur et le bloc-piles peuvent devenir chauds au toucher durant le chargement. C'est un état normal et cela n'indique pas un problème. Pour faciliter le refroidissement du bloc-piles après l'utilisation, évitez de placer le chargeur ou le bloc-piles dans un environnement chaud comme une remise en métal ou une remorque non isolée.
3. Si le bloc-piles ne se charge pas correctement :
  - a. Vérifiez le fonctionnement de la prise en branchant une lampe ou un autre appareil;
  - b. Vérifiez si la prise d'alimentation est connectée à un interrupteur d'éclairage qui s'éteint lorsque vous éteignez les lumières;
  - c. Si les problèmes de chargement persistent, apportez l'outil, le bloc-piles et le chargeur dans votre centre de services local.
4. Vous pouvez charger un bloc partiellement utilisé au moment désiré sans effet indésirable sur le bloc-piles.

## Instructions de nettoyage du chargeur

**⚠ AVERTISSEMENT :** danger de choc électrique. Débranchez le chargeur de la prise CA avant de nettoyer. La saleté et la graisse peuvent être retirées des surfaces extérieures du chargeur à l'aide d'un linge ou d'une brosse souple non métallique. Ne pas utiliser d'eau ou de solution nettoyante.

## Montage mural

Certains chargeurs DEWALT sont conçus pour pouvoir être installés au mur ou être placés verticalement sur une table ou une surface de travail. Pour la fixation au mur, placez le chargeur près d'une prise de courant et loin d'un coin ou d'autres obstructions qui peuvent nuire à la circulation de l'air. Utilisez la base du chargeur comme modèle pour l'emplacement des vis de montage sur le mur. Fixez solidement le chargeur à l'aide de vis pour cloison sèche (achetées séparément) d'au moins 25,4 mm (1 po) de longueur avec tête de diamètre de 7 mm à 9 mm (0,28 à 0,35 po) vissées dans du bois à une profondeur optimale en laissant exposée une partie de vis d'environ 5,5 mm (7/32 po). Alignez les fentes au dos du chargeur avec les vis exposées et insérez-les entièrement dans les fentes.

## CONSERVER TOUS LES AVERTISSEMENTS POUR UN USAGE ULTÉRIEUR.

### ASSEMBLAGE ET RÉGLAGES

**!** **AVERTISSEMENT :** afin de réduire le risque des blessures corporelles graves, arrêtez l'appareil et retirez le blocs-piles avant d'effectuer tout réglage ou de retirer/installer des pièces ou des accessoires. Un démarrage accidentel peut causer des blessures.

### Installation et retrait des pare-soleil (Fig. E)

Le pare-soleil **17** peut être installé pour couvrir l'écran à DEL **6**.

#### Pour installer

- Alignez les deux goujons de montage **23** du pare-soleil **17** avec les deux trous de montage **24** situés juste au-dessus de l'écran à DEL **6** sur le boîtier du moteur **3**.
- Enfoncez fermement les deux goujons de montage **23** dans les trous de montage **24** jusqu'à ce que le pare-soleil **17** s'appuie contre le boîtier du moteur **3**.

#### Pour retirer

- Tirez fermement le pare-soleil **17** vers le haut et éloignez-le du boîtier du moteur **3**.

### Raccorder une sangle de levage (Fig. A, P-S)

**!** **AVERTISSEMENT :** les sangles de levage utilisées doivent être conformes à la norme GSA B30.9. Les crochets de levage doivent être conformes à la norme ASME B30.10. Le matériel de levage doit être conforme à la norme ASME B30.26.

**REMARQUE :** il incombe à l'utilisateur de trouver l'accessoire de sangle de levage **19** approprié (vendu séparément) à utiliser avec votre outil.

Repérez les quatre loquets de sangle **5** autour du corps de l'appareil de levage **4**.

- Fixez chacune des attaches **20** aux extrémités de la sangle de levage **19** dans les quatre loquets de sangle **5**.

**REMARQUE :** vous devez connecter la sangle de levage **19** à chacun des quatre loquets de sangle **5**. Ou seulement à deux des loquets de sangle **5** en fonction de l'orientation du levage (voir Fig. P-S).

- Assurez-vous que les sangles de levage ne sont pas tordues ou pliées avant le levage.
- Les sangles doivent être de même longueur et avoir la même tension lors du levage.

### Écran à DEL (Fig. F-I)

Le DCE592 est équipé d'un écran à DEL multicolore **6**. L'écran à DEL **6** affiche les unités de pression, l'état de charge de la pile et l'état des voyants de pression.

#### Bouton de mode **7** (Fig. A-F)

- Appuyez sur le bouton de mode **7** pour passer d'une unité de mesure à l'autre (psi ou bar).

### Les voyants de vide **18** s'affichent en vert (Fig. F-I)

Lorsque le bouton de vide **8** est activé, les quatre indicateurs de vide **18** s'allument en vert.

- Faites glisser l'interrupteur marche/arrêt **2** sur la position Marche. Le DCE592 est maintenant sous tension et l'écran DEL **6** affiche 0 psi/bar et aucun voyant.
- Après avoir placé l'appareil sur la surface propre de la charge à soulever, appuyez une fois sur le bouton de vide **8**. La pompe à vide s'active et la pression commence à augmenter jusqu'à -12 PSI (-0,83 bar). Quatre voyants verts s'allument en séquence sur l'écran à DEL **6** au fur et à mesure que la pression augmente jusqu'au niveau maximum.
- L'écran à DEL **6** affiche la pression en bar ou en psi en fonction du bouton de mode. La pompe à vide arrête de fonctionner lorsque la pression atteint -12 PSI (-0,83 bar).
- Si la pression du vide tombe en dessous de -10,4 PSI (-0,72 bar), la pompe à vide s'active automatiquement pour rétablir la pression du vide à -12 PSI (-0,83 bar).
- Si le matériel est trop poreux pour atteindre une pression de vide de -12 PSI (-0,83 bar), la pompe à vide fonctionnera en continu.

**!** **AVERTISSEMENT :** soyez extrêmement prudent lors du levage dans ce cas, car la capacité de levage est réduite.

- Le bouton de libération **9** et l'interrupteur marche/arrêt **2** sont désactivés électroniquement lorsque la pompe à vide est activée.

### Les voyants de vide **18** s'affichent en rouge (Fig. F-I)

Lorsque le bouton de vide **8** est désactivé, les voyants de vide **18** s'allument en rouge et clignotent.

- Pour libérer la charge, désactivez la pompe à vide en appuyant sur le bouton de vide **8**. Les voyants de vide **18** s'allument en rouge et clignotent rapidement.
- Faites glisser le bouton de verrouillage de la gâchette **10** vers l'avant et appuyez sur le bouton de libération **9** et maintenez-le enfoncé pour évacuer la pression du vide et libérer la charge.
- Les quatre voyants de vide **18** cessent de s'allumer l'un après l'autre au fur et à mesure que la pression diminue.

### Clignotement de l'écran à DEL et carillon de pile faible (Fig. I)

- Le carillon de pile faible retentit et l'écran à DEL **6** clignote pour indiquer que la pile est faible.

**!** **AVERTISSEMENT :** lorsque le carillon de pile faible retentit et que l'écran à DEL **6** clignote, l'utilisateur doit immédiatement déposer la charge transportée et la fixer en place, sous peine de voir le dispositif de levage libérer la charge prématurément, ce qui pourrait entraîner des blessures corporelles graves et endommager le matériel soulevé. Une fois la charge déposée, appuyez sur le bouton de vide **8** pour désactiver la pompe à vide, faites glisser le bouton de verrouillage de la gâchette **10** vers l'avant, puis appuyez sur le bouton de libération **9** et maintenez-le enfoncé pour évacuer la pression de vide restante et libérer la charge. Remplacez ou chargez la pile. Le DCE592 ne permettra pas au dispositif de levage de commencer si l'état de charge de la pile est inférieur à 20%.



- Un carillon d'alerte retentit si la pression du vide tombe en dessous de -11.7 PSI (-0.81 bar), même si la pile est complètement chargée.

**REMARQUE :** cela peut se produire en dessous de -11.7 PSI (-0.81 bar) sur des matériels poreux.





- Si la pression diminue, l'utilisateur doit immédiatement déposer la charge transportée et la fixer en place. Si la pression diminue, l'utilisateur doit remplacer le joint en caoutchouc mousse **12** ou repositionner l'outil sur une partie non poreuse du matériel.

### Voyant de l'état de charge (Fig. H, I)

L'outil DCE592 est muni d'un voyant de l'état de charge. Il affiche le niveau de charge actuel de la pile en cours d'utilisation. Il n'indique pas la fonctionnalité de l'outil et peut varier selon les composants du produit, la température et l'application d'utilisation finale.

- Les voyants à DEL de l'état de chargement **25** s'allument, indiquant le pourcentage de charge de la pile.
- Lorsque les trois voyants à DEL de l'état de chargement **25** s'allument, la pile est complètement chargée.
- Lorsque l'un des voyants DEL de l'état de chargement **25** s'allume, la charge est faible, puis il clignote en rouge lorsque la pile est déchargée. Retirez la pile et rechargez-la.

### Voyant de l'état de charge

	NIVEAU DE CHARGE	COULEUR DU VOYANT À DEL DE CHARGE
	100 % - 75 %	Jaune
	50 % - 75 %	Jaune
	10 % - 50 %	Rouge
	10 % ou moins. Arrêt en cas de pile faible	Rouge et clignotement de l'écran à DEL.

## FONCTIONNEMENT

- AVERTISSEMENT :** afin de réduire le risque de blessure corporelle grave, éteignez l'outil et retirez le bloc-piles avant de transporter, d'effectuer tout ajustement, de nettoyer, de réparer ou de retirer/installer des pièces ou des accessoires. Un démarrage accidentel peut causer des blessures.

### Installation et retrait du bloc-piles (Fig. J)

- AVERTISSEMENT :** assurez-vous que l'outil/appareil est en position d'arrêt avant d'insérer la batterie.

**REMARQUE :** pour une meilleure performance, assurez-vous que le bloc-piles est complètement chargé.

- Pour installer le bloc-piles **15** dans l'outil, alignez le bloc-piles avec les glissières à l'intérieur de la poignée de l'outil et glissez-le dans la poignée jusqu'à ce que le bloc-piles soit bien placé dans l'outil et assurez-vous qu'il est enclenché.

- Pour retirer le bloc-piles de l'outil, appuyez sur le bouton de libération **16** et tirez-le fermement hors de la poignée de l'outil. Insérez-le dans le chargeur.

### Position appropriée des mains (Fig. K)

- AVERTISSEMENT :** afin de réduire le risque de blessure corporelle grave, utilisez **TOUJOURS** la position des mains appropriée comme illustré.
- AVERTISSEMENT :** afin de réduire le risque de blessure grave, tenez **TOUJOURS** solidement en prévision d'une rétroaction soudaine.

Lorsque le dispositif est utilisé pour soulever des matériels à la main, la position correcte est la suivante : une main sur la poignée principale **1** et le pouce orienté vers l'écran à DEL **6**.

### Matériels recommandés

- AVERTISSEMENT :** faites toujours un essai en soulevant l'objet de quelques centimètres pour vous assurer que vous connaissez les capacités de DCE592 sur le matériel que vous soulevez.
- AVERTISSEMENT :** fixez toujours le DCE592 le plus près possible du centre de gravité de la charge. Veillez à ce que la charge soit équilibrée pendant le levage d'essai.
- AVERTISSEMENT :** quel que soit le matériel soulevé, maintenez la pompe à vide en position activée jusqu'à ce qu'il soit temps de libérer la charge en toute sécurité.

### Matériels poreux typiques

- Pierre
- Cloison sèche
- Bois de construction
- Béton
- Contreplaqué
- Panneau de ciment

- ATTENTION :** lors du levage de matériels semi-poreux tels que la pierre poreuse, le bois, les plaques de plâtre, certains panneaux OSB ou le béton, veillez à ce que la pompe à vide reste en position de marche pendant le levage.

- AVERTISSEMENT :** lors du levage de charges poreuses, la pompe à vide peut se mettre en marche et s'arrêter plus fréquemment. Soyez extrêmement prudent si la pompe à vide se met en marche et s'arrête fréquemment ou fonctionne continuellement, car elle risque de ne pas pouvoir soulever la charge de manière fiable. La capacité de levage sera plus faible.

- ATTENTION :** sur les matériels très poreux ou présentant de fines fissures, le DCE592 ne fonctionnera pas. Il s'agit notamment de certaines pierres calcaires, du béton coulé à sec et de la plupart des panneaux OSB.

## Matériels non poreux typiques

- |                   |                        |
|-------------------|------------------------|
| • Verre           | • Fibre de verre finie |
| • Carrelage lisse | • Plastique            |
| • Marbre          | • Métal                |

## Ne pas utiliser sur ces matériaux

**AVERTISSEMENT : NE PAS** utiliser le DCE592 à des fins non prévues.

**AVERTISSEMENT : NE PAS** soulever des matériaux qui ne sont pas censés être soulevés.

- |  |   |
|--|---|
| • Ardoise  | • Feuille de plastique                      |
| • Verre d'une épaisseur inférieure à 3 mm (1/8 po) | • Caoutchouc ou autres matériaux flexibles. |

**AVERTISSEMENT :** ne pas utiliser sur des matériaux comme l'ardoise, qui est une roche feuilletée. Un joint peut être créé sur la surface supérieure, mais les couches peuvent se séparer, entraînant le détachement du reste du matériel et la rupture du joint sous vide.

**ATTENTION :** lorsque vous soulevez des matériaux stratifiés tels que des plans de travail, le joint peut être créé sur la surface supérieure, mais les couches peuvent se séparer, entraînant le détachement du reste du matériel et la rupture du joint sous vide.

**ATTENTION :** enlever toujours les films de protection de la zone de chargement où le DCE592 sera fixé.

**ATTENTION : NE PAS** utiliser sur des surfaces très fines ou fragiles, y compris le verre d'une épaisseur inférieure à 3 mm. La pression du vide peut faire fléchir et casser le matériel.

**ATTENTION : NE PAS** utiliser sur des feuilles de plastique fines, du caoutchouc ou d'autres matériaux flexibles. La pression du vide peut tirer le matériel vers le haut contre la soupape de libération du vide dans l'élevateur à vide. Cela empêchera la libération du matériel.

1. Lorsque la pression du vide commence à baisser, la pompe à vide s'active automatiquement jusqu'à ce que la pression totale du vide soit à nouveau atteinte.
2. Ne pas désactiver le bouton de vide **8** tant que vous n'êtes pas prêt à libérer la charge.

## Matériaux à lever (Fig. A, K–N)

**AVERTISSEMENT :** Un seul DCE592 offre une force de levage horizontale pouvant atteindre 265 lbs (120 kg) et 132 lbs (60 kg) en levage vertical dans des conditions idéales. Reportez-vous à la section **Utilisation prévue** au début de ce manuel.

**AVERTISSEMENT :** Utiliser le DCE592 lorsque la charge du bloc-piles est inférieure à 20 % peut entraîner des blessures grave et endommager les matériaux soulevés.

**AVERTISSEMENT :** Nettoyez le matériel de levage prévu de toute poussière et de tout débris avant d'essayer de le soulever.

**AVERTISSEMENT :** Lorsque vous soulevez un objet, veillez à ce que le bouton de vide **8** reste activé pendant le levage. NE passez PAS l'interrupteur marche/arrêt **2** en position OFF **21**.

**AVERTISSEMENT :** Avant chaque levage, vérifiez que le joint en caoutchouc mousse n'est pas endommagé et que les filtres à air ne sont pas obstrués. Si la pression du vide diminue plus rapidement que prévu après l'arrêt du moteur, le joint en caoutchouc mousse doit être remplacé.

**AVERTISSEMENT :** Vérifiez chaque semaine que l'outil ne présente aucun signe d'endommagement ou d'usure. Remplacez les pièces endommagées avant d'utiliser l'outil.

**AVERTISSEMENT : NE PAS** laisser le DCE592 sans surveillance lorsqu'il est fixé au matériel.

**AVERTISSEMENT : NE PAS** utiliser le DCE592 à proximité d'un feu ou d'une flamme nue.

**AVERTISSEMENT : NE PAS** utiliser le DCE592 en continu pendant plus de deux heures. Les élevateurs à aspiration ne conviennent que pour le levage et le transport de charges à court terme.

**AVERTISSEMENT : NE PAS** utiliser le DCE592 avec une grue ou tout autre équipement similaire.

1. Faites glisser l'interrupteur Marche/Arrêt **2** sur la position Marche **22**.
2. Placez le DCE592 avec le joint en caoutchouc mousse **12** au ras de la surface de l'objet à soulever. Assurez-vous que la surface de la charge est propre et sèche, et placez le DCE592 au-dessus du centre de gravité si possible.

**REMARQUE :** Si vous utilisez plusieurs DCE592, répartissez chaque élévateur à une distance à peu près égale du centre de gravité.

**REMARQUE :** Ne pas placer le DCE592 sur les trous et les fissures, car le vide ne sera pas créé ou sera rapidement perdu.

**REMARQUE :** Sur certaines surfaces texturées, il peut être nécessaire d'appliquer une pression sur la surface avec le DCE592 et le joint en caoutchouc mousse **12** pour aider à créer un joint.

**REMARQUE :** Le DCE592 ne permettra pas au dispositif de levage de commencer si l'état de charge de la pile est faible. Lorsque l'avertisseur sonore de bloc-piles faible retentit et que l'écran à DEL **6** clignote, l'utilisateur doit immédiatement déposer la charge transportée et la fixer et place, au risque que le dispositif de levage libère la charge prématurément.

**AVERTISSEMENT :** En cas de coupure de courant, le DCE592 retient les matériaux non poreux pendant cinq minutes au maximum. Le DCE592 ne retient pas les matériaux poreux en cas de coupure de courant.

4. Appuyez sur le bouton de vide **8** pour démarrer la pompe à vide et créer un joint sous vide à la surface de l'objet que vous souhaitez soulever.
- REMARQUE :** Il se peut que vous deviez exercer une certaine pression pour aider à créer un joint. Il faut compter jusqu'à cinq secondes pour que le joint sous vide maximal soit créé.
5. Lorsque la pompe à vide atteint la plage de scellage maximale, elle s'arrête et reste activée. Le joint sous vide

est engagé et vous pouvez soulever l'article. Assurez-vous que la charge est équilibrée. Si ce n'est pas le cas, relâchez et répétez les étapes ci-dessus à un endroit plus équilibré.

**REMARQUE :** Lorsque vous travaillez sur un matériel poreux, la pression du vide peut ne pas atteindre la plage maximale et la pompe à vide doit continuer à fonctionner pour maintenir la pression du vide.

 **AVERTISSEMENT :** Avant chaque transport de la charge soulevée, il convient de vérifier le maintien en toute sécurité à une faible hauteur afin d'éviter les blessures dues à la chute de la charge soulevée.

 **AVERTISSEMENT : NE PAS appuyer à nouveau sur la touche de vide à tout moment pendant une opération de levage, car cela désactiverait la capacité de maintien de la pression de la pompe.**

 **AVERTISSEMENT :** Lorsque vous transportez des charges soulevées, assurez-vous toujours que la vue vers votre destination est dégagée afin d'éviter les collisions.

 **AVERTISSEMENT :** Ne faites pas pivoter, n'agitez pas et ne heurtez pas les charges levées.

- Une fois l'opération de levage de l'objet terminée, déposez-le et fixez-le en place avant d'appuyer sur le bouton de vide **8**. Les quatre voyants de vide **18** clignotent en rouge. L'outil peut maintenant être libéré.
- Faites glisser le bouton de verrouillage de la gâchette **10** vers l'avant et maintenez le bouton de déblocage **9** enfoncé pour libérer le matériau. Les quatre voyants de vide **18** s'éteignent successivement à mesure que la pression chute et les unités du niveau de pression affichent zéro.
- Retirez l'outil du matériel.

## ENTRETIEN

 **AVERTISSEMENT :** afin de réduire le risque des blessures corporelles graves, arrêtez l'appareil et retirez le blocs-piles avant d'effectuer tout réglage ou de retirer/installer des pièces ou des accessoires. Un démarrage accidentel peut causer des blessures.

Votre chariot DEWALT a été conçu pour fonctionner sur une longue période avec un minimum d'entretien. Un fonctionnement satisfaisant continu dépend de l'entretien approprié et d'un nettoyage régulier de l'outil.

L'entretien correct de l'outil comprend des inspections quotidiennes et trimestrielles.

**Chaque jour, vérifiez les points suivants :** fissures, déformations ou dommages sur le corps de l'élévateur, obtention correcte de la pression de vide -12 PSI (-0,8 bar), coupures, déchirures, usure ou dommages sur le joint en caoutchouc mousse, fuites de vide éventuelles, taux de purge du vide, absence de marquage et d'étiquettes de contrôle.

**Tous les trimestres, vérifiez les points suivants :** tous les contrôles quotidiens plus les fixations desserrées, les déformations dues à l'usure, les fissures, les dommages dus à la corrosion de la structure, les dommages aux commandes et les étiquettes de sécurité manquantes.

## Remplacer le joint en caoutchouc mousse (Fig. O)

 **AVERTISSEMENT :** Afin de réduire le risque des blessures corporelles graves, arrêtez l'appareil et retirez le bloc-piles avant d'effectuer tout réglage ou de retirer/installer des fixations ou des accessoires. Un démarrage accidentel peut causer des blessures.

**Des joints en caoutchouc mousse de recharge, DZE591, sont disponibles auprès de votre distributeur local le plus proche ou d'un centre de service agréé.**

- Retirez le joint en caoutchouc mousse usé ou endommagé **12** en le tirant hors de l'outil.  
**REMARQUE :** assurez-vous que la rainure où se trouve le joint est propre et exempte de débris.
- Installez un nouveau joint en caoutchouc mousse **12** comme indiqué dans Fig. O. Assurez-vous que le joint en caoutchouc mousse **12** est fixé en position avant de l'utiliser. (N'utilisez pas d'adhésif).

## Nettoyage

 **AVERTISSEMENT :** pour garantir un fonctionnement sécuritaire et efficace, gardez toujours l'appareil électrique et les fentes d'aération propres.

 **AVERTISSEMENT :** n'utilisez jamais de solvant ou d'autres produits chimiques forts pour le nettoyage des pièces non métalliques de l'outil. Ces produits chimiques peuvent affaiblir les matériels utilisés dans ces pièces. Utilisez un linge trempé seulement dans de l'eau et du savon doux. Ne laissez jamais un liquide pénétrer à l'intérieur de l'outil; n'immergez jamais une partie quelconque de l'outil dans un liquide.

 **AVERTISSEMENT :** N'UTILISEZ pas de produits de nettoyage agressifs pour le nettoyage régulier des surfaces d'aspiration.

Les fentes d'aération peuvent être nettoyées à l'aide d'une brosse non métallique douce et sèche et/ou d'un aspirateur approprié. Ne pas utiliser d'eau ou de solution nettoyante. Portez une protection oculaire et un masque anti-poussière homologués.

Inspectez les filtres à air et remplacez-les si nécessaire.

## Accessoires

 **AVERTISSEMENT :** les accessoires autres que DEWALT n'ayant pas été testés avec ce produit, leur utilisation avec cet outil peut s'avérer dangereuse. Pour réduire le risque de blessure, seuls les accessoires recommandés par DEWALT doivent être utilisés avec ce produit.

Les accessoires recommandés pour utilisation avec cet outil sont disponibles à un coût supplémentaire chez votre détaillant local ou dans un centre de services autorisé. Si vous avez besoin d'aide pour localiser un accessoire, contactez DEWALT. Appelez au **1-800-4-DEWALT (1-800-433-9258)** ou consultez notre site web : [www.dewalt.com](http://www.dewalt.com).

## Réparations

Le chargeur et le bloc-piles ne sont pas réparables. Le chargeur ou le bloc-piles ne comportent aucune pièce réparable.



**AVERTISSEMENT** : pour assurer la **SÉCURITÉ** et la **FIABILITÉ** du produit, les réparations, l'entretien et les réglages doivent être réalisés (cela comprend l'inspection et le remplacement du balai, le cas échéant) par un centre de réparation en usine DEWALT ou un centre de réparation agréé DEWALT. Toujours utiliser des pièces de rechange identiques.

## Enregistrez-vous en ligne

Nous vous remercions de votre achat. Enregistrez votre produit maintenant pour :

- **SERVICE DE GARANTIE** : l'enregistrement de votre produit en ligne vous aide à obtenir un service de garantie efficace au cas où vous auriez un problème avec votre produit.
- **CONFIRMATION DE PROPRIÉTÉ** : en cas de pertes liées aux assurances telles qu'un incendie, une inondation ou un vol, votre enregistrement de propriété servira de preuve de votre achat.
- **POUR VOTRE SÉCURITÉ** : l'enregistrement de votre produit nous permet de vous contacter dans le cas peu probable d'une notification de sécurité requise selon le Federal Consumer Safety Act.

Inscrivez-vous en ligne sur [www.dewalt.com/account-login](http://www.dewalt.com/account-login).

## Garantie limitée de trois ans

Pour connaître les conditions de la garantie, consultez [www.dewalt.com/support/warranty](http://www.dewalt.com/support/warranty).

Pour demander une copie écrite des conditions de la garantie, contactez : Service à la clientèle chez DEWALT Industrial Tool Co., 701 East Joppa Road, Towson, MD 21286 ou appelez le **1-800-4-DEWALT (1-800-433-9258)**.

**AMÉRIQUE LATINE** : la présente garantie ne s'applique pas aux produits vendus en Amérique Latine. Pour les produits vendus en Amérique Latine, consultez les renseignements sur la garantie particulière au pays comprise dans l'emballage, appelez l'entreprise locale ou consultez le site Web pour les renseignements complets à propos de la garantie.

### REPLACEMENT GRATUIT DES ÉTIQUETTES

**D'AVERTISSEMENT** : si vos étiquettes d'avertissement deviennent illisibles ou sont manquantes, appelez le **1-800-4-DEWALT (1-800-433-9258)** pour un remplacement gratuit.

 **ADVERTENCIA:** Lea todas las advertencias de seguridad e instrucciones. El incumplimiento de las advertencias e instrucciones puede provocar descargas eléctricas, incendios o lesiones graves.

 **ADVERTENCIA:** Para reducir el riesgo de lesiones, lea el manual de instrucciones.

## Uso pretendido

El DCE592 está diseñado para levantar, mover y colocar objetos de forma profesional, como adoquines, azulejos, paneles de yeso, muebles y electrodomésticos grandes. Sólo para uso en interiores.

≤ 265 lb (120 kg) **HORIZONTAL:** Material tendido plano sobre el suelo.



Un solo DCE592 ofrece hasta 265 lbs (120 kg) de fuerza de elevación horizontal bajo condiciones ideales.

≤ 132 lb (60 kg) **VERTICAL:** Material sobre su borde.



Un solo DCE592 ofrece hasta 132 lbs (60 kg) de fuerza de elevación vertical bajo condiciones ideales.

Para incrementar la capacidad de elevación, utilice dos elevadores de vacío DCE592.

**NO** use bajo condiciones húmedas o en presencia de líquidos o gases inflamables.

La DCE592 es una herramienta eléctrica profesional.

**NO** permita que niños estén en contacto con la herramienta. Se requiere supervisión cuando operadores sin experiencia operen esta herramienta.

## Especificaciones Técnicas

DCE592		
Voltaje	V <sub>CD</sub>	20
Carga nominal		
- Horizontalmente	lbs / kg	265 / 120
- Verticalmente	lbs / kg	132 / 60
Temperatura de operación		14 °F – 104 °F (-10 °C – 40 °C)
Humedad de operación		<80%
Temperatura de almacenamiento		14 °F – 140 °F (-10 °C – 60 °C)
Humedad de almacenamiento		<80%
Peso	lbs	3.5

## Definiciones: Símbolos y Palabras de Alerta de Seguridad

Las siguientes definiciones describen el nivel de gravedad de cada palabra de advertencia. Lea el manual de la herramienta eléctrica y preste atención a estos símbolos.

 **PELIGRO:** Indica una situación de peligro inminente que, si no se evita, **provocará la muerte o lesiones graves.**

 **ADVERTENCIA:** Indica una situación de peligro potencial que, si no se evita, **podría** provocar la **muerte o lesiones graves.**

 **ATENCIÓN:** Indica una situación de peligro potencial que, si no se evita, **posiblemente** provocaría **lesiones leves o moderadas.**

 (Utilizado sin palabras) Indica un mensaje de seguridad relacionado.

**AVISO:** Se refiere a una práctica **no relacionada a lesiones corporales** que de no evitarse **puede** resultar en **daños a la propiedad.**

## ADVERTENCIAS GENERALES DE SEGURIDAD PARA HERRAMIENTAS ELÉCTRICAS

 **ADVERTENCIA:** Lea todas las advertencias de seguridad, instrucciones, ilustraciones y especificaciones incluidas con esta herramienta eléctrica. La falla en seguir todas las instrucciones siguientes puede resultar en descarga eléctrica, incendio y/o lesiones serias.

## CONSERVE TODAS LAS ADVERTENCIAS E INSTRUCCIONES PARA FUTURAS CONSULTAS.

El término "herramienta eléctrica" incluido en las advertencias hace referencia a las herramientas eléctricas operadas con corriente (con cable eléctrico) o a las herramientas eléctricas operadas con baterías (inalámbricas).

### 1) Seguridad en el Área de Trabajo

- Mantenga el área de trabajo limpia y bien iluminada.** Las áreas abarrotadas y oscuras propician accidentes.
- No opere las herramientas eléctricas en atmósferas explosivas, como ambientes donde haya polvo, gases o líquidos inflamables.** Las herramientas eléctricas originan chispas que pueden encender el polvo o los vapores.
- Mantenga alejados a los niños y a los espectadores de la herramienta eléctrica en funcionamiento.** Las distracciones pueden provocar la pérdida de control.

### 2) Seguridad Eléctrica

- Los enchufes de la herramienta eléctrica deben adaptarse al tomacorriente. Nunca modifique el enchufe de ninguna manera. No utilice ningún enchufe adaptador con herramientas eléctricas con conexión a tierra.** Los enchufes no modificados y que se adaptan a los tomacorrientes reducirán el riesgo de descarga eléctrica.
- Evite el contacto corporal con superficies con descargas a tierra como, por ejemplo, tuberías, radiadores, cocinas eléctricas y refrigeradores.** Existe mayor riesgo de descarga eléctrica si su cuerpo está puesto a tierra.
- No exponga las herramientas eléctricas a la lluvia o a condiciones de humedad.** Si entra agua

a una herramienta eléctrica, aumentará el riesgo de descarga eléctrica.

- d) **No maltrate el cable. Nunca utilice el cable para transportar, tirar o desenchufar la herramienta eléctrica. Mantenga el cable alejado del calor, el aceite, los bordes filosos y las piezas móviles.** Los cables dañados o enredados aumentan el riesgo de descarga eléctrica.
- e) **Al operar una herramienta eléctrica en el exterior, utilice un cable prolongador adecuado para tal uso.** Utilice un cable adecuado para uso en exteriores a fin de reducir el riesgo de descarga eléctrica.
- f) **Si el uso de una herramienta eléctrica en un lugar húmedo es imposible de evitar, utilice un suministro protegido con un interruptor de circuito por falla a tierra (GFCI).** El uso de un GFCI reduce el riesgo de descargas eléctricas.

### 3) Seguridad Personal

- a) **Permanezca alerta, controle lo que está haciendo y utilice el sentido común cuando emplee una herramienta eléctrica. No utilice una herramienta eléctrica si está cansado o bajo el efecto de drogas, alcohol o medicamentos.** Un momento de descuido mientras se opera una herramienta eléctrica puede provocar lesiones personales graves.
- b) **Utilice equipos de protección personal. Siempre utilice protección para los ojos.** En las condiciones adecuadas, el uso de equipos de protección, como máscaras para polvo, calzado de seguridad antidislizante, cascos o protección auditiva, reducirá las lesiones personales.
- c) **Evite el encendido por accidente. Asegúrese de que el interruptor esté en la posición de apagado antes de conectarlo a la fuente de energía o paquete de baterías, o antes de levantar o transportar la herramienta.** Transportar herramientas eléctricas con el dedo apoyado en el interruptor o enchufar herramientas eléctricas con el interruptor en la posición de encendido puede propiciar accidentes.
- d) **Retire la clavija de ajuste o la llave de tuercas antes de encender la herramienta eléctrica.** Una llave de tuercas o una clavija de ajuste que quede conectada a una pieza giratoria de la herramienta eléctrica puede provocar lesiones personales.
- e) **No se estire. Conserve el equilibrio y párese adecuadamente en todo momento.** Esto permite un mejor control de la herramienta eléctrica en situaciones inesperadas.
- f) **Use la vestimenta adecuada. No use ropas holgadas ni joyas. Mantenga el cabello, la ropa y los guantes alejados de las piezas en movimiento.** Las ropas holgadas, las joyas o el cabello largo pueden quedar atrapados en las piezas en movimiento.
- g) **Si se suministran dispositivos para la conexión de accesorios con fines de recolección y extracción de polvo, asegúrese de que estén conectados y**

**que se utilicen correctamente.** El uso de dispositivos de recolección de polvo puede reducir los peligros relacionados con el polvo.

- h) **No permita que la familiaridad obtenida a partir del uso frecuente de herramientas le permitan volverse descuidado e ignorar los principios de seguridad de la herramienta.** Una acción descuidada puede causar lesiones severas en una fracción de segundo.

### 4) Uso y Mantenimiento de la Herramienta Eléctrica

- a) **No fuerce la herramienta eléctrica. Utilice la herramienta eléctrica correcta para el trabajo que realizará.** Si se la utiliza a la velocidad para la que fue diseñada, la herramienta eléctrica correcta permite trabajar mejor y de manera más segura.
- b) **No utilice la herramienta eléctrica si no puede encenderla o apagarla con el interruptor.** Toda herramienta eléctrica que no pueda ser controlada mediante el interruptor es peligrosa y debe repararse.
- c) **Desconecte el enchufe de la fuente de alimentación y/o retire la batería, o paquete si es desmontable, de la herramienta eléctrica antes de realizar cualquier ajuste, cambiar accesorios o almacenar herramientas eléctricas.** Estas medidas de seguridad preventivas reducen el riesgo de encender la herramienta eléctrica en forma accidental.
- d) **Guarde la herramienta eléctrica que no esté en uso fuera del alcance de los niños y no permita que otras personas no familiarizadas con ella o con estas instrucciones operen la herramienta.** Las herramientas eléctricas son peligrosas si son operadas por usuarios no capacitados.
- e) **Dé mantenimiento a las herramientas eléctricas y accesorios. Revise que no haya piezas en movimiento mal alineadas o trabadas, piezas rotas o cualquier otra situación que pueda afectar el funcionamiento de la herramienta eléctrica. Si encuentra daños, haga reparar la herramienta eléctrica antes de utilizarla.** Se producen muchos accidentes a causa de las herramientas eléctricas que carecen de un mantenimiento adecuado.
- f) **Mantenga las herramientas de corte afiladas y limpias.** Las herramientas de corte con mantenimiento adecuado y con los bordes de corte afilados son menos propensas a trabarse y son más fáciles de controlar.
- g) **Utilice la herramienta eléctrica, los accesorios y las brocas de la herramienta, etc. de acuerdo con estas instrucciones y teniendo en cuenta las condiciones de trabajo y el trabajo que debe realizarse.** El uso de la herramienta eléctrica para operaciones diferentes de aquellas para las que fue diseñada podría originar una situación peligrosa.
- h) **Mantenga las manijas y superficies de sujeción secas, limpias y libres de aceite y grasa.** Las manijas y superficies de sujeción resbalosas no



permiten el manejo y control seguros de la herramienta en situaciones inesperadas.

## 5) Uso y Mantenimiento de la Herramienta con Baterías

- Recargue solamente con el cargador especificado por el fabricante.** Un cargador adecuado para un tipo de paquete de baterías puede originar riesgo de incendio si se utiliza con otro paquete de baterías.
- Utilice herramientas eléctricas sólo con paquetes de baterías específicamente diseñados.** El uso de cualquier otro paquete de baterías puede producir riesgo de incendio y lesiones.
- Cuando no utilice el paquete de baterías, manténgalo lejos de otros objetos metálicos como sujetapapeles, monedas, llaves, clavos, tornillos u otros objetos metálicos pequeños que puedan realizar una conexión desde un terminal al otro.** Los cortocircuitos en los terminales de la batería pueden provocar quemaduras o incendio.
- En condiciones abusivas, el líquido puede ser expulsado de la batería. Evite su contacto. Si entra en contacto accidentalmente, enjuague con agua. Si el líquido entra en contacto con los ojos, busque atención médica.** El líquido expulsado de la batería puede provocar irritación o quemaduras.
- No use un paquete de batería o herramienta que estén dañados o modificados.** Las baterías dañadas o modificadas pueden presentar un comportamiento impredecible que resulte en incendios, explosión o riesgo de lesiones.
- No exponga un paquete de batería o una herramienta a fuego o temperatura excesiva.** La exposición a fuego o temperaturas mayores a 130 °C (265 °F) pueden causar una explosión.
- Siga todas las instrucciones de carga y no cargue el paquete de batería o la herramienta fuera del rango de temperatura especificado en las instrucciones.** Cargar inadecuadamente o en una temperatura fuera del rango de comportamiento especificado puede dañar la batería e incrementar el riesgo de incendio.

## 6) Mantenimiento

- Solicite a una persona calificada en reparaciones que realice el mantenimiento de su herramienta eléctrica y que sólo utilice piezas de repuesto idénticas.** Esto garantizará la seguridad de la herramienta eléctrica.
- Nunca dé servicio a paquetes de batería dañados.** El servicio de paquetes de batería sólo debe ser realizado por el fabricante o proveedores de servicio autorizados.

## ADVERTENCIAS DE SEGURIDAD PARA ELEVADORES



**ADVERTENCIA:** Lea las advertencias de seguridad e instrucciones, y guárdelas para consultarlas en el

futuro. El incumplimiento de estas advertencias puede provocar lesiones graves y daños al equipo.

- El DCE592 no está diseñado o destinado para subir o asegurar personas de ninguna forma.** El uso de este producto para escalar o cualquier otro fin no previsto puede provocar lesiones o la muerte.
- Si la fuerza de sellado del DCE592 comienza a disminuir notablemente mientras está en uso, verifique que el sello de hule espuma no esté desgastado o dañado.** No intente levantar nada con el DCE592 hasta que haya reemplazado el sello.
- Cuando no esté en uso, mantenga el sello protegido con el protector del sello.** Guarde la herramienta en su bolsa/estuche de protección o guárdela en una superficie lisa para evitar abolladuras o roturas del sello.
- Tenga cuidado con los vientos fuertes al levantar paneles grandes.**
- El usuario debe usar gafas de seguridad y zapatos de seguridad con punta de acero.**
- No levante la unidad por encima de su cabeza y mantenga el área debajo de la herramienta y la carga libre de personas, mascotas y cualquier cosa que pueda dañarse en todo momento.**
- Mantenga los dedos alejados de la ventosa mientras la coloca en la carga, ya que puede pellizcarse mientras se comprime el sello de hule espuma.**
- No debe utilizar la herramienta como anclaje para personas u objetos.**
- La capacidad de carga de los materiales porosos será mucho menor que la de los materiales no porosos y también si se levantan desde la orientación vertical u horizontal.**
- Las condiciones húmedas pueden resultar en una menor capacidad de carga.**
- Se debe tener cuidado al levantar materiales resbaladizos, especialmente en orientación vertical, ya que podrían deslizarse y salirse del elevador.**
- El usuario debe utilizar una técnica de elevación y una posición adecuadas para evitar lesiones.**
- NO utilice la herramienta en materiales flexibles.** Esto incluye películas y láminas de plástico delgadas. La succión puede doblar el material contra la junta y romper el sello de vacío, lo que provoca que el material se caiga o se rompa.
- NO utilice la herramienta en vidrio de 1/8" (3 mm) o más delgado.**

## Factores que alteran la capacidad de elevación del elevador por vacío y limitaciones relacionadas.

A continuación se detallan varios factores que se sabe que afectan la capacidad de elevación del elevador por vacío.

- Rigidez de carga.** La rigidez puede causar que el elevador por vacío y la estructura se carguen de manera desigual. La rigidez puede variar dependiendo de la orientación.

- Fuerza de carga.** La tensión inducida por el propio peso de la carga y la tensión del elevador por vacío pueden dañar la carga.
- Condiciones de la superficie de carga.** Las superficies irregulares o rugosas pueden afectar la capacidad del sello de hule espuma para fijar o mantener un sello. Las propiedades de fricción pueden afectar la capacidad.
- Voladizo de carga.** A medida que la carga se extiende más allá de los soportes del sello de hule espuma, la carga puede dañarse o desviarse y desprenderse del sello de hule espuma.
- Ángulo de carga.** El efecto del coeficiente de fricción entre la carga y el sello de hule espuma se vuelve significativo cuando la carga no es horizontal. La carga inclinada podría hacer que la carga se deslice fuera del elevador.
- Número de DCE592s colocados a la carga.** La capacidad varía según la cantidad de elevadores por vacío completamente conectados a la carga.
- Temperatura de carga.** Las temperaturas elevadas o extremadamente bajas pueden dañar el sello de hule espuma o afectar el funcionamiento del sello. Utilice el elevador únicamente entre 32 °F (0 °C) y 113 °F (45 °C).
- Advertencia de gran altitud:** La capacidad de elevación se reducirá en elevaciones superiores a 4,000 pies (1220 m). Asegúrese siempre que la carga esté segura y equilibrada realizando un levantamiento de prueba antes de continuar moviendo el material.

**Prácticas de operación**

- Un operador no deberá utilizar un dispositivo de elevación que esté etiquetado como "Fuera de servicio" o que de otro modo esté designado como no funcional.
- Las etiquetas de "Fuera de servicio" en los dispositivos de elevación no se quitarán sin la aprobación de la persona que las coloca o de una persona designada.
- El elevador, cuando no esté en uso, debe guardarse en un lugar asignado.
- Se debe tener precaución de que las marcas de operación, etiquetas de advertencia o rótulos no se eliminen ni se desfiguran. Se reemplazarán las etiquetas o rótulos de advertencia que falten o sean ilegibles.

**Información de seguridad adicional**

-  **ADVERTENCIA:** Nunca modifique la herramienta eléctrica o ninguna parte de ella. Podría resultar en daño o lesiones personales.
-  **ADVERTENCIA: SIEMPRE use gafas de seguridad.** Las gafas de uso diario NO son gafas de seguridad. También use una careta o máscara de polvo si la operación de corte produce polvo. SIEMPRE USE EQUIPO DE SEGURIDAD CERTIFICADO:
  - Protección para los ojos ANSI Z87.1 (CAN/CSA Z94.3),
  - Protección auditiva ANSI S12.6 (S3.19),
  - Protección respiratoria NIOSH/OSHA/MSHA.
-  **ADVERTENCIA:** Algún polvo creado por lijado, aserrado, pulido, perforación eléctricos y otras actividades de construcción contienen químicos conocidos por el Estado de California como causantes de cáncer, defectos de nacimiento u otros daños reproductivos. Algunos ejemplos de estos químicos son:

- plomo a partir de pinturas a base de plomo,
- sílice cristalino de ladrillos y cemento y otros productos de mampostería, y
- arsénico y cromo a partir de madera tratada químicamente.





Su riesgo a partir de estas exposiciones varía, dependiendo de qué tan a menudo realice este tipo de trabajo. Para reducir su exposición a estos químicos: trabaje en un área bien ventilada, y trabaje con equipo de seguridad aprobado, tal como máscaras de polvo que estén diseñadas específicamente para filtrar partículas microscópicas.

- **Use ropa de protección y lave las áreas expuestas con agua y jabón.** Permitir que el polvo entre en su boca, ojos, o que quede sobre la piel puede promover la absorción de químicos peligrosos. Dirija las partículas lejos de la cara y el cuerpo.
- **Use la aspiradora de extracción de polvo adecuada para retirar la mayoría de polvo estático y transportado por aire.** La falla en retirar el polvo estático y transportado por aire podría contaminar el ambiente de trabajo y presentar un riesgo de salud mayor al operador y personas en las cercanías.
- **Las ventilas de aire a menudo cubren las partes móviles y se deben evitar.** La ropa suelta, joyería, o cabello largo podrían quedar atrapados en las partes móviles.



**PRECAUCIÓN:** Cuando no esté en uso, se debe volver a instalar el protector del sello y colocar la herramienta sobre el protector. Dejar la herramienta de lado presenta un riesgo de dañar el sello.

La etiqueta en su herramienta puede incluir los siguientes símbolos. Los símbolos y sus definiciones son los siguientes:

V..... voltios		..... Construcción Clase II (aislamiento doble)
Hz..... hertz	n <sub>0</sub> .....	sin carga velocidad
min..... minutos	n.....	velocidad nominal
— o CD..... corriente directa	PSI.....	libras por pulgada cuadrada
 ..... Construcción Clase I (conectada a tierra)		..... terminal de tierra
.../min..... por minuto		..... símbolo de alerta de seguridad
BPM..... golpes por minuto		..... radiación visible—no mirar directamente a la luz
IPM..... impactos por minuto		..... usar protección respiratoria
OPM..... oscilaciones por minuto		..... usar protección para los ojos
RPM..... revoluciones por minuto		..... usar protección auditiva
sfpm..... pies de superficie por minuto		..... lea toda la documentación
SPM..... carreras por minuto		..... no exponga a la lluvia
A..... amperios		
W..... watts		
Wh..... watt horas		
Ah..... amperios hora		
~ o CA..... corriente alterna		
~ o CA/CD..... corriente alterna o directa		



## Baterías y Cargadores

El paquete de batería no está completamente cargado cuando se retira del cartón. Antes de usar la batería y el cargador, lea las siguientes instrucciones de seguridad y luego siga los procedimientos de carga descritos. Cuando solicite paquetes de baterías de repuesto, asegúrese de incluir el número de catálogo y el voltaje.

### LEA TODAS LAS INSTRUCCIONES

#### Instrucciones de Seguridad Importantes para Todos los Paquetes de Batería



**ADVERTENCIA:** Lea todas las advertencias de seguridad, instrucciones y marcas de precaución para el paquete de la batería, el cargador y el producto. La falla en seguir las advertencias e instrucciones puede resultar en descarga eléctrica, incendio y/o lesiones serias.

- **No cargue o use el paquete de batería en atmósferas explosivas, como en la presencia de líquidos, gases o polvo inflamables.** Insertar o retirar el paquete de batería del cargador puede encender el polvo y los vapores.
- **NUNCA fuerce el paquete de batería dentro del cargador. NO modifique el paquete de batería en ninguna forma para instalarlo en un cargador no compatible ya que el paquete de batería se puede romper causando lesiones personales serias.** Consulte la tabla al final de este manual respecto a compatibilidad de las baterías y cargadores.
- **Cargue los paquetes de batería sólo en cargadores DEWALT.**
- **NO salpique ni sumerja en agua u otros líquidos.**
- **NO permita que agua o ningún otro líquido entre al paquete de batería.**
- **No almacene ni use la herramienta y el paquete de baterías en lugares donde la temperatura pueda alcanzar o exceder los 40 °C (104 °F) (como cobertizos exteriores o edificios de metal en verano).** Para obtener la mejor vida útil, guarde los paquetes de baterías en un lugar fresco y seco.  
**NOTA: No guarde los paquetes de baterías en una herramienta con el interruptor de gatillo bloqueado. Nunca sujete con cinta el interruptor de gatillo en la posición ON.**
- **No incinere el paquete de batería incluso si está dañado severamente o está completamente agotada.** El paquete de batería pueden explotar en el fuego. Se crean humos y materiales tóxicos cuando se queman los paquetes de baterías de ion de litio.
- **No exponga un paquete de batería o una herramienta a fuego o temperatura excesiva.** La exposición a fuego o temperaturas mayores a 130 °C (265 °F) pueden causar una explosión.
- **Siga todas las instrucciones de carga y no cargue el paquete de batería o el aparato fuera del rango de temperatura especificado en las instrucciones.** Cargar inadecuadamente o en una temperatura fuera del rango

especificado puede dañar la batería e incrementar el riesgo de incendio.

- **Si el contenido de la batería entra en contacto con la piel, lave de inmediato el área con jabón suave y agua.** Si el líquido de la batería entra en los ojos, enjuague con agua sobre el ojo abierto durante 15 minutos o hasta que desaparezca la irritación. Si se necesita atención médica, el electrolito de la batería está compuesto por una mezcla de carbonatos orgánicos líquidos y sales de litio.
- **El contenido de las celdas de batería abiertas puede causar irritación respiratoria.** Proporcione aire fresco. Si los síntomas persisten, busque atención médica.
- **El líquido de la batería puede ser inflamable si se expone a chispas o llamas.**
- **Nunca intente abrir el paquete de baterías por ninguna razón. Si la caja del paquete de baterías está agrietada o dañada, no la inserte en el cargador.** No aplaste, deje caer o dañe el paquete de la batería. No use un paquete de baterías o cargador que haya recibido un golpe fuerte, se haya dejado caer, se haya aplastado o dañado de cualquier manera (por ej., perforado con un clavo, golpeado con un martillo, o pisado). Los paquetes de batería dañados se deben regresar al centro de servicio para reciclar.

## Recomendaciones de Almacenamiento

El mejor lugar de almacenamiento es aquel que es fresco y seco, alejado de la luz solar directa y del exceso de calor o frío. Guarde el paquete de batería completamente cargado fuera del cargador.

## Instrucciones de Limpieza de Paquete de Batería

La suciedad y grasa se pueden retirar del exterior de la paquete de batería con una tela o cepillo no metálico suave. No use agua o ninguna solución de limpieza.

## Paquetes de Baterías de Indicador de Combustible (Fig. B)

Algunos paquetes de batería incluyen un indicador de combustible. Cuando se presiona y sostiene el botón de indicador de combustible, las luces LED indicarán el nivel de carga aproximado restante. Éste no indica la funcionalidad de la herramienta y está sujeto a variación en base a los componentes del producto, la temperatura y la aplicación del usuario final.

## Transporte



**ADVERTENCIA: Riesgo de incendio. No guarde, transporte, o lleve el paquete de batería de forma que objetos de metal puedan tener contacto con las terminales expuestas de la batería.** Por ejemplo, no coloque la batería en delantales, bolsillos, cajas de herramientas, cajas de juego de productos, cajones, etc., con clavos sueltos, tornillos, llaves, monedas, herramientas manuales, etc. Al transportar paquetes de baterías individuales, asegúrese que las terminales de la batería estén protegidas y bien aisladas de materiales que puedan entrar en contacto con ellas y

causar un cortocircuito. **NOTA:** Los paquetes de batería de ion de litio no se deben colocar en equipaje de mano en aviones y se deben proteger adecuadamente contra corto circuito si están en el equipaje registrado.

**Envío de Paquete de Batería DEWALT FLEXVOLT®**

El paquete de batería DEWALT FLEXVOLT® tiene una tapa de batería que se debe usar cuando se envíe el paquete de batería.

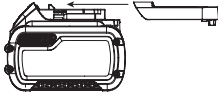

Conecte la tapa al paquete de batería para alistarlo para envío. Esto convierte el paquete de batería en tres baterías de 20V separadas. Las tres baterías tienen la clasificación Watt horas en el paquete de batería etiquetado "Envío." Si se envía sin la tapa o en una herramienta, el paquete es una batería en la clasificación de Watts hora indicada al lado de "Uso."

Ejemplo de etiqueta de paquete de batería:

**USO: 120 Wh Envío: 3 x 40 Wh**

En este ejemplo, el paquete de batería es tres baterías con 40 Watts hora cada una cuando se usa la tapa. De otra manera, el paquete de batería es de 120 Watts hora.

**El Sello RBRC®**

Lleve sus paquetes de batería agotados a un centro de servicio autorizado DEWALT o a su minorista local para reciclarlas. En algunas áreas, es ilegal colocar paquetes de batería gastados en la basura. También puede comunicarse con su centro de reciclaje local para obtener información sobre dónde dejar el paquete de batería agotado. No las coloque en el reciclaje de la acera. Para información adicional visite [www.call2recycle.org](http://www.call2recycle.org).



O llame al número de larga distancia gratuito en el Sello RBRC®. RBRC® es una marca comercial registrada de Call 2 Recycle, Inc.

**Instrucciones de seguridad importantes para todos los Cargadores de batería**

**⚠ ADVERTENCIA:** Lea todas las advertencias de seguridad, instrucciones y marcas de precaución para el paquete de la batería, el cargador y el producto. La falla en seguir las advertencias e instrucciones puede resultar en descarga eléctrica, incendio y/o lesiones serias.

- **NO intente cargar el paquete de batería con ningún cargador diferente a un cargador DEWALT.** Los cargadores DEWALT y paquetes de batería están diseñados específicamente para funcionar juntos.
- **Estos cargadores no están destinados para ningún otro uso que no sea cargar baterías recargables DEWALT.** Cargar otros tipos de baterías puede causar que se sobrecalienten y exploten, resultando en lesiones personales, daño a la propiedad, incendio, descarga eléctrica o electrocución.
- **No exponga el cargador a la lluvia o la nieve.**

- **NO permita que agua o ningún otro líquido entre al cargador.**
- **Jale por el enchufe en lugar del cable cuando desconecte el cargador.** Esto reducirá el riesgo de daños al enchufe y cable eléctricos.
- **Asegúrese que el cable esté ubicado de forma que no se pueda pisar, provoque tropiezos, o de otra forma esté sujeto a daño o esfuerzo.**
- **No use un cable de extensión a menos que sea absolutamente necesario.** El uso de un cable de extensión inadecuado podría resultar en riesgo de incendio, descarga eléctrica o electrocución.
- **Cuando opere un cargador al aire libre, proporcione siempre un lugar seco y use un cable de extensión adecuado para uso en exteriores.** El uso de un cable adecuado para uso en exteriores reduce el riesgo de descarga eléctrica.
- **Un cable de extensión debe tener un tamaño de cable adecuado (AWG o American Wire Gauge) por seguridad.** Cuanto menor es el número de calibre del cable, el cable será más pesado y por lo tanto su capacidad. Un cable de tamaño inferior causará una caída en el voltaje en línea que resulta en una pérdida de energía y sobrecalentamiento. La siguiente tabla muestra el tamaño correcto a usar dependiendo de la longitud total de todos los cables de extensión juntos, y la clasificación de amperes de la placa de identificación. Si tiene duda, use el calibre más pesado siguiente.

**Calibre mínimo para juegos de cable**

Voltios	Longitud total de cable en pies (metros)				
	25 (7.6)	50 (15.2)	100 (30.5)	150 (45.7)	
120 V					
Clasificación de amperes	American Wire Gauge				
0	6	18	16	16	14
6	10	18	16	14	12
10	12	16	16	14	12
12	16	14	12	No recomendado	

- **No coloque ningún objeto encima del cargador ni coloque el cargador sobre una superficie blanda que pueda bloquear las ranuras de ventilación y provocar un calor interno excesivo.** Coloque el cargador en una posición lejos de cualquier fuente de calor. El cargador se ventila a través de ranuras en la parte superior e inferior del alojamiento.
- **No opere el cargador con un cable o enchufe dañado.** Solicite que los reemplacen de inmediato.
- **No opere el cargador si recibió un golpe fuerte, se dejó caer o se dañó de cualquier manera.** Llévelo a un centro de servicio autorizado.
- **No desensamble el cargador; llévelo a un centro de servicio autorizado cuando se requiera servicio o reparación.** El reensamble incorrecto puede resultar en un riesgo de descarga eléctrica, electrocución o incendio.
- **El cargador está diseñado para operar con corriente eléctrica doméstica estándar de 120V. No intente usarlo en ningún otro voltaje.** Esto no aplica al cargador de vehículos.

- **Los materiales extraños de naturaleza conductiva tales como, pero sin limitarse a, polvo de pulido, rebabas de metal, lana de acero, papel aluminio, o cualquier acumulación de partículas metálicas se deben mantener alejados de las cavidades y ranuras de ventilación del cargador.**
- **Siempre desconecte el cargador del suministro de energía cuando no haya paquete de baterías en la cavidad.**

## Carga de la batería (Fig. C, D)

**NOTA:** Para garantizar el máximo desempeño y la vida útil de los paquetes de baterías de iones de litio, cargue la batería por completo antes del primer uso.

1. Conecte el cargador en un tomacorriente apropiado antes de insertar el paquete de batería.
2. Inserte y asiente completamente el paquete de batería. Las luces de carga parpadearán continuamente indicando que el proceso de carga ha comenzado.

### Para cargadores de 2 etapas (DCB1102)

Carga Etapa 1: El indicador parpadeando representa el primer ciclo de carga que carga la mayoría de la capacidad de la batería.

Carga Etapa 2: El indicador de parpadeando representa el resto, o proceso de carga de relleno, para que la batería alcance su máxima capacidad.

3. La carga está completa cuando las luces de carga permanecen encendidas continuamente. El paquete de batería está completamente cargado y se puede retirar y usar en este momento o dejarse en el cargador.

**NOTA:** Para retirar el paquete de batería, algunos cargadores requieren que se presione el botón de liberación del paquete de batería.

**⚠ ADVERTENCIA:** Sólo cargue baterías en temperatura ambiente mayor a 40 °F (4.5 °C) y menor a 104 °F (40 °C).

El cargador no cargará un paquete de batería defectuoso, lo que puede indicarse por las luces de carga que permanecen apagadas. Lleve el cargador y el paquete de batería a un centro de servicio autorizado si las luces permanecen apagadas.

**NOTA:** Consulte la etiqueta cerca de las luces de carga en el cargador respecto a los patrones de parpadeo. Los cargadores más viejos pueden tener información adicional y/o pueden no tener una luz indicadora amarilla.

### Demora de paquete caliente/frío

Cuando el cargador detecta un paquete de batería que esté demasiado caliente o demasiado fría, comienza automáticamente una Demora de Paquete Caliente/Frío, suspendiendo la carga hasta que el paquete de batería alcance una temperatura apropiada. El cargador cambia automáticamente al modo de carga del paquete. Esta característica garantiza la vida máxima del paquete de batería.

Un paquete de batería frío puede cargar a un ritmo más lento que un paquete de batería caliente.

La demora de paquete caliente/frío se indicará por las luces rojas que continúan parpadeando pero con la luz

amarilla encendida continuamente. Una vez que la batería haya alcanzado la temperatura adecuada, la luz amarilla se apagará y el cargador reanudará el proceso de carga.

### Sistema de protección electrónica

Las herramientas de ion de litio están diseñadas con un Sistema de Protección Electrónica que protegerá el paquete de batería contra sobrecarga, sobrecalentamiento o descarga profunda. La herramienta se apagará automáticamente y el paquete de batería se necesitará volver a cargar.

## Notas Importantes de Carga

1. Se puede obtener una vida más prolongada y mejor desempeño si el paquete de batería se carga cuando la temperatura ambiente esté entre 65 °F – 75 °F (18 ° – 24 °C). NO cargue cuando el paquete de batería esté debajo de 40 °F (4.5 °C), o arriba de 104 °F (40 °C). Esto es importante y evitará daño serio al paquete de batería.
2. El cargador y el paquete de baterías pueden calentarse al tacto durante la carga. Esta es una condición normal y no indica un problema. Para facilitar el enfriamiento de la batería después de su uso, evite colocar el cargador o la batería en un ambiente cálido, como en un cobertizo de metal o un remolque sin aislamiento.
3. Si la batería no se carga correctamente:
  - a. Verifique la operación del receptáculo conectando una lámpara u otro aparato;
  - b. Revise si el receptáculo está conectado a un interruptor de luz que apegue la energía cuando apague las;
  - c. Si persisten los problemas de carga, lleve la herramienta, el paquete de batería y el cargador a su centro de servicio local.
4. Puede cargar un paquete parcialmente usado cuando lo desee sin ningún efecto adverso en el paquete de baterías.

## Instrucciones de limpieza de cargador

**⚠ ADVERTENCIA:** Riesgo de descarga eléctrica. Desconecte el cargador del tomacorriente CA antes de limpiar. La suciedad y grasa se pueden retirar del exterior del cargador con una tela o cepillo no metálico suave. No use agua o ninguna solución de limpieza.

## Montaje en Pared

Algunos cargadores DEWALT están diseñados para poderse montar en pared o colocarse vertical sobre una mesa o superficie de trabajo. Si se monta en pared, localice el cargador dentro del alcance de un tomacorriente eléctrico, y lejos de una esquina u otras obstrucciones que puedan impedir el flujo de aire. Use la parte posterior del cargador como una plantilla para la ubicación de los tornillos de montaje en la pared. Instale el cargador firmemente con tornillos para tablaroca (adquiridos por separado) por lo menos de 25,4 mm (1") de largo, con un diámetro de cabeza de tornillo de 7–9 mm (0,28–0,35"), atornillados en madera a una profundidad óptima dejando aproximadamente 5,5 mm (7/32") de tornillo expuesto. Alinee las ranuras en

la parte posterior del cargador con los tornillos expuestos y conéctelos completamente dentro de las ranuras.

## CONSERVE ESTAS INSTRUCCIONES PARA USO FUTURO

### ENSAMBLE Y AJUSTES



**ADVERTENCIA:** Para reducir el riesgo de lesiones personales serias, apague la unidad y retire el paquete de batería antes de realizar cualquier ajuste o retirar/instalar conexiones o accesorios. Un arranque accidental puede causar lesiones.

### Instalación y desinstalación de visera (Fig. E)

La visera 17 se puede instalar para cubrir la pantalla LED 6.

#### Para instalar

1. Alinee los dos pernos de montaje 23 sobre la visera 17 con los dos orificios de montaje 24 justo arriba de la pantalla LED 6 sobre el alojamiento de motor 3.
2. Presione firmemente los dos pernos de montaje 23 dentro de los orificios de montaje 24 hasta que la visera 17 se asiente al ras contra el alojamiento de motor 3.

#### Para retirar

1. Jale firmemente la visera 17 hacia arriba y lejos del alojamiento de motor 3.

### Conexión de correa de levantamiento

#### (Fig. A, P–S)



**ADVERTENCIA:** Las correas de levantamiento deben cumplir con ASME B30.9. Los ganchos de levantamiento deben cumplir con ASME B30.10. El hardware de montaje debe cumplir con ASME B30.26.

**NOTA:** El usuario es responsable de conseguir el accesorio de correa de levantamiento 19 adecuado (se vende por separado) para usar con su herramienta.

Localice los cuatro seguros de correa 5 alrededor del cuerpo del elevador 4.

1. Asegure cada uno de los sujetadores 20 en los extremos de la correa de levantamiento 19 en los cuatro seguros de correa 5.

**NOTA:** Debe conectar la correa de levantamiento 19 a cada uno de los cuatro seguros de correa 5. O sólo dos de los seguros de correa 5 dependiendo de la operación de levantamiento (vea la Fig. P–S).

2. Asegúrese que las correas de levantamiento no estén torcidas o enredadas antes de levantar.
3. Las correas deben tener la misma longitud y la misma tensión al levantar.

### Pantalla LED (Fig. F–I)

El DCE592 está equipado con una pantalla LED multicolor 6. La pantalla LED 6 muestra unidades de presión, estado de carga de la batería, y luces de estado de presión.

#### Botón de modo 7 (Fig. A–F)

1. Presione el botón de modo 7 para cambiar hasta que la unidad medición se ajuste en psi o bar.

### Los indicadores de vacío 18 se muestran en verde (Fig. F–I)

Cuando se activa el botón de vacío 8, los cuatro indicadores de vacío 18 se iluminarán en verde.

1. Deslice el interruptor de energía on/off 2 a la posición ON (encendido). El DCE592 ahora está encendido, y la pantalla LED 6 muestra 0 psi/bar y ninguna luz.
2. Después de colocar la carga sobre una superficie limpia, presione el botón de vacío 8 una vez. La bomba de vacío se activará y la presión comenzará a aumentar hasta -12 PSI (-0.83 bar). Cuatro luces verdes se iluminan en secuencia en la pantalla LED 6 a medida que la presión aumenta hasta el nivel máximo.
3. La pantalla LED 6 muestra la presión en unidades de bar o psi dependiendo del botón de modo. La bomba de vacío deja de funcionar cuando la presión alcanza -12 PSI (-0.83 bar).
4. Si la presión de vacío cae por debajo de -10.4 PSI (-0.72 bar), la bomba de vacío se activará automáticamente para restaurar la presión de vacío a -12 PSI (-0.83 bar).
5. Si el material es demasiado poroso para alcanzar una presión de vacío de -12 PSI (-0.83 bar), la bomba de vacío funcionará continuamente.



**ADVERTENCIA:** En este caso, tenga mucho cuidado al levantar porque se reduce la capacidad de elevación.

6. El botón de liberación 9 y el interruptor de encendido/apagado 2 se desactivan electrónicamente mientras la bomba de vacío está activada.

### Los indicadores de vacío 18 se muestran en rojo (Fig. F–I)

Cuando el botón de vacío 8 está desactivado, los indicadores de vacío 18 se iluminarán en rojo y parpadearán.

1. Para liberar la carga, desactive la bomba de vacío presionando el botón de vacío 8. Los indicadores de vacío 18 se iluminarán en rojo y parpadearán rápidamente.
2. Deslice el botón de bloqueo del gatillo 10 hacia adelante y presione y mantenga presionado el botón de liberación 9 para ventilar la presión de vacío y liberar la carga.
3. Los cuatro indicadores de vacío 18 dejarán de iluminarse en secuencia a medida que la presión caiga.

### La pantalla LED parpadea y suena un timbre de batería baja (Fig. I)

1. Sonará el timbre de batería baja y la pantalla LED 6 parpadeará para indicar una condición de batería baja.



**ADVERTENCIA:** Cuando el timbre de batería baja suene y la pantalla LED 6 parpadee, el usuario debe bajar inmediatamente la carga que se transporta y asegurarla en su lugar o se arriesga a que el elevador libere la carga prematuramente, lo que puede resultar en lesiones personales graves y daño al material que se levanta. Una vez abajo, presione el botón de vacío 8 para desactivar la bomba de vacío, deslice el botón de bloqueo de gatillo 10 hacia adelante y después presione y mantenga presionado el botón de liberación 9 para ventilar el resto de la presión de vacío y liberar la carga. Reemplace o cargue la batería. El DCE592 no permitirá que comience un

*levantamiento si el estado de carga de la batería está debajo de 20%.*

- Un timbre de alerta sonará si la presión de vacío cae por debajo de -11.7 PSI (-0.81 bar) incluso si la batería está completamente cargada.

**NOTA:** Esto puede suceder debajo de -11.7 PSI (-0.81 bar) en materiales porosos.





- Si la presión está disminuyendo el usuario debe bajar de inmediato la carga que se transporta y asegurarla en su lugar. Si la presión está disminuyendo, el usuario debe reemplazar el sello de hule espuma **12** o repositionar la herramienta en una sección no porosa del material.

### Indicador de estado de carga (Fig. H, I)

La DCE592 está equipada con un indicador de estado de carga. Éste mostrará el nivel actual de carga en la batería durante el uso. No indica la funcionalidad de la herramienta y está sujeto a variación en base a los componentes del producto, la temperatura y la aplicación del usuario final.

- Los LEDs de Indicador de estado de carga **25** se iluminarán, indicando el porcentaje de carga de la batería.
- Cuando los tres LEDs de Indicador de estado de carga **25** se iluminen, la batería está completamente cargada.
- Cuando un LED de indicador de estado de carga **25** se ilumine, la carga es baja y después parpadeará en rojo cuando la batería se descargue. Retire la batería y cárguela.

### Estado de indicador de estado de carga

NIVEL DE CARGA	COLOR DE LED INDICADOR DE CARGA
 100% - 75%	Amarillo
 50% - 75%	Amarillo
 10% - 50%	Rojo
 10% o menos. Pato por batería baja	Rojo y pantalla LED parpadearo.

### OPERACIÓN

- ADVERTENCIA:** Para reducir el riesgo de lesiones personales severas, apague la unidad y retire el paquete de batería antes de realizar cualquier ajuste o retirar/instalar conexiones o accesorios. Un arranque accidental puede causar lesiones.

### Instalación y desinstalación de paquete de batería (Fig. J)

- ADVERTENCIA:** Asegúrese que la herramienta/aparato esté en la posición apagada antes de insertar el paquete de la batería.

**NOTA:** Para mejores resultados, asegúrese que su paquete de batería esté completamente cargado.

- Para instalar el paquete de batería **15** en la manija de la herramienta, alinee el paquete de la batería con los rieles dentro de la manija de la herramienta y deslícelo en la manija hasta que el paquete de batería esté asentado

firmemente en la herramienta y asegúrese que no se desconecte.

- Para retirar el paquete de batería de la herramienta, presione el botón de liberación del paquete de batería **16** y jale firmemente el paquete de batería fuera de la manija de la herramienta. Insértelo en el cargador.

### Colocación adecuada de manos (Fig. K)

- ADVERTENCIA:** Para reducir el riesgo de lesiones personales serias, **SIEMPRE** use la posición de las manos adecuada como se muestra.
- ADVERTENCIA:** Para reducir el riesgo de lesiones personales serias, **SIEMPRE** sostenga firmemente en anticipación de una reacción repentina.

Cuando se utiliza para levantar material manualmente, la posición adecuada de las manos requiere una mano en la manija principal **1** con el pulgar apuntando hacia la pantalla LED **6**.

### Materiales recomendados

- ADVERTENCIA:** Siempre pruebe a levantar el elemento unas cuantas pulgadas para asegurarse de conocer las capacidades del DCE592 en el material que está levantando.
- ADVERTENCIA:** Sujete siempre el DCE592 lo más cerca posible del centro de gravedad de la carga. Asegúrese que la carga esté equilibrada durante este levantamiento de prueba.
- ADVERTENCIA:** Independientemente del material que se levante, mantenga la bomba de vacío en la posición activada hasta que llegue el momento de liberar la carga de manera segura.

### Materiales porosos típicos

- Piedra
- Madera
- Madera contrachapada
- Paneles de yeso
- Concreto
- Placa de cemento

- PRECAUCIÓN:** Al levantar materiales semiporosos como piedra porosa, madera, placas de yeso, algunos tableros OSB u hormigón, asegúrese que la bomba de vacío permanezca en la posición de encendido mientras levanta.
- ADVERTENCIA:** Al levantar cargas porosas, la bomba de vacío puede encenderse y apagarse con mayor frecuencia. Tenga mucho cuidado si la bomba de vacío se enciende y apaga con frecuencia o funciona continuamente, ya que es posible que no pueda levantar la carga de manera confiable. La capacidad de elevación será menor.
- PRECAUCIÓN:** En materiales muy porosos o con fisuras finas, el DCE592 no funcionará. Esto incluye algo de piedra caliza, hormigón moldeado en seco y la mayoría de los tableros OSB.



## Materiales no porosos típicos

- |                |                             |
|----------------|-----------------------------|
| • Vidrio       | • Fibra de vidrio terminada |
| • Azulejo liso | • Plástico                  |
| • Mármol       | • Metal                     |

## No Use en estos Materiales

 **ADVERTENCIA:** NO use el DCE592 para cualquier propósito para el que no esté diseñado.

 **ADVERTENCIA:** NO levante materiales que no deben levantarse.

- |  |                                      |
|--|--------------------------------------|
| • Pizarra  | • Láminas de plástico                |
| • Vidrio que tenga menos de 1/8" (3 mm) de espesor | • Hule u otros materiales flexibles. |

 **ADVERTENCIA:** No utilizar sobre materiales como pizarra, que es una roca foliada. Se puede crear un sello en la superficie superior, pero las capas pueden separarse provocando que el resto del material se desprenda y el sello de vacío se rompa.

 **PRECAUCIÓN:** Al levantar materiales laminados, como encimeras, se puede crear un sello en la superficie superior, pero las capas pueden separarse, provocando que el resto del material se desprenda y se rompa el sello de vacío.

 **PRECAUCIÓN:** Retire siempre las películas protectoras del área de carga donde el DCE592 se conectará.

 **PRECAUCIÓN:** NO lo use en superficies muy delgadas o quebradizas, incluido vidrio de menos de 1/8" (3 mm) de espesor. La presión del vacío puede hacer que el material se doble y se rompa.

 **PRECAUCIÓN:** NO lo utilice sobre láminas finas de plástico, hule u otros materiales flexibles. La presión de vacío puede tirar del material contra la válvula de liberación de vacío en el elevador de vacío. Esto evitará la liberación del material.

1. A medida que la presión de vacío comienza a caer, con el tiempo, la bomba de vacío se activará automáticamente hasta que se obtenga nuevamente la presión de vacío total.
2. No desactive el botón de vacío **8** hasta que esté listo para liberar la carga.

## Levantamiento de Materiales (Fig. A, K–N)

 **ADVERTENCIA:** Un solo DCE592 ofrece hasta 265 lbs (120 kg) de fuerza de elevación horizontal y 132 lbs (60 kg) en fuerza de elevación vertical bajo condiciones ideales. Consulte la sección **Uso pretendido** el inicio de este manual.

 **ADVERTENCIA:** Usar el DCE592 mientras la carga de batería está debajo de 20% puede resultar en lesiones personales graves y daño a los materiales que se levantan.

 **ADVERTENCIA:** Limpie el material que intenta levantar de cualquier polvo y desechos antes de intentar levantarlo.

 **ADVERTENCIA:** Cuando levante cualquier elemento asegúrese que el botón de vacío **8** permanezca

activado mientras levanta. NO deslice el interruptor de energía on/off **2** a la posición OFF (apagado) **21**.

 **ADVERTENCIA:** Revise el sello de hule espuma en busca de daños y los filtros de aire en busca de obstrucciones antes de cada elevación. Si la presión de vacío cae más rápido de lo esperado después de que el motor se detiene, se debe reemplazar el sello de hule espuma.

 **ADVERTENCIA:** Revise la herramienta semanalmente para detectar signos de daño o desgaste. Reemplace las piezas dañadas antes de usar.

 **ADVERTENCIA:** NO deje el DCE592 desatendido mientras está sujeto a material.

 **ADVERTENCIA:** NO use el DCE592 cerca de fuego o una flama abierta.

 **ADVERTENCIA:** NO use el DCE592 continuamente por más de dos horas. Las ventosas sólo son adecuadas para la elevación y el transporte de cargas a corto plazo.

 **ADVERTENCIA:** NO use el DCE592 con una grúa o cualquier equipo similar.

1. Deslice el interruptor de energía on/off **2** a la posición ON (encendido) **22**.
2. Coloque el DCE592 con el sello de hule espuma **12** al ras contra la superficie del elemento que desee levantar. Asegúrese que la superficie de carga está limpia y seca, y coloque el DCE592 arriba del centro de gravedad si es posible.  
**NOTA:** Si usa múltiples DCE592, entonces distribuya cada elevador aproximadamente en una distancia igual desde el centro de gravedad.  
**NOTA:** No coloque el DCE592 sobre los orificios y grietas ya que no se creará vacío o se perderá rápidamente.  
**NOTA:** En algunas superficies texturizadas, es posible que tenga que aplicar presión a la superficie con el DCE592 y el sello de hule espuma **12** para ayudar a crear un sello.

3. Después que el botón de vacío **8** se presione, los indicadores de vacío en la pantalla LED **6** se iluminarán en verde y, si la carga de la batería no es inferior al 20%, la herramienta estará lista para usar.

**NOTA:** El DCE592 no permitirá que comience un levantamiento si el estado de carga de la batería es bajo. Cuando suene el timbre de batería baja y la pantalla LED **6** parpadee, el usuario debe bajar de inmediato la carga que se transporta y asegurarla en su lugar o se arriesga a que el elevador libere la carga prematuramente.

 **ADVERTENCIA:** En el caso de falla de energía, el DCE592 sostendrá materiales no porosos durante cinco minutos. El DCE592 no sostendrá materiales porosos si falla la energía.

4. Presione el botón de vacío **8** para iniciar la bomba de vacío y crear un sello de vacío en la superficie del artículo que desea levantar.

**NOTA:** Es posible que necesite aplicar algo de presión para ayudar a crear un sello. Pueden pasar hasta cinco segundos hasta que se cree el sello de vacío máximo.

5. Cuando la bomba de vacío alcance el rango máximo de sellado, se detendrá y permanecerá activada. El sello de vacío está activado y puede levantar el artículo. Asegúrese que la carga esté equilibrada. De lo contrario, suelte y repita

los pasos anteriores en una ubicación más equilibrada.

**NOTA:** Al trabajar con materiales porosos, es posible que la presión de vacío no alcance el rango máximo y la bomba de vacío seguirá funcionando para mantener la presión de vacío.

 **ADVERTENCIA:** Antes de cada transporte de la carga elevada, se debe comprobar el agarre seguro a baja altura para evitar lesiones por caída de la carga elevada.

 **ADVERTENCIA:** NO vuelva a presionar el botón de vacío en ningún momento durante una operación de elevación, ya que desactivará la capacidad de mantenimiento de la presión de la bomba.

 **ADVERTENCIA:** Al transportar cargas elevadas, asegúrese siempre de tener una vista clara de su destino para evitar colisiones.

 **ADVERTENCIA:** No gire, agite o golpee las cargas elevadas.

6. Cuando termine de levantar el artículo, bájelo y asegúrelo en su lugar y después presione el botón de vacío **8**. Los cuatro indicadores de vacío **18** parpadearán en rojo. La herramienta ahora se puede liberar.

7. Deslice el botón de bloqueo de gatillo **10** hacia adelante y después presione y sostenga el botón de liberación **9** para liberar el material. Los cuatro indicadores de vacío **18** dejarán de iluminarse en secuencia a medida que la presión caiga y las unidades de nivel de presión mostrarán cero.

8. Retire la herramienta del material.

## MANTENIMIENTO

 **ADVERTENCIA:** Para reducir el riesgo de lesiones personales serias, apague la unidad y retire el paquete de batería antes de realizar cualquier ajuste o retirar/instalar conexiones o accesorios o antes de la limpieza. Un arranque accidental puede causar lesiones.

Su herramienta DEWALT ha sido diseñada para funcionar durante un largo periodo de tiempo con un mínimo de mantenimiento. La operación satisfactoria continua depende del cuidado adecuado de la herramienta y la limpieza regular.

El mantenimiento adecuado de las herramientas incluye inspecciones diarias y trimestrales.

**Cada día, verifique:** Grietas, deformaciones o daños en el cuerpo del elevador, logro adecuado de la presión de vacío de -12 PSI (-0.8 bar), cortes, desgarres, desgaste o daños en el sello de hule espuma, cualquier fuga de vacío, tasa de purga de vacío, falta de marcas de control y etiquetas.

**Trimestralmente, verifique:** Todas las verificaciones diarias además de sujetadores flojos, deformaciones por desgaste, grietas, daños por corrosión en la estructura, daños en los controles y etiquetas de seguridad faltantes.

## Reemplazo de sello de hule espuma (Fig. O)

 **ADVERTENCIA:** Para reducir el riesgo de lesiones personales serias, apague la unidad y retire el paquete de batería antes de realizar cualquier ajuste o retirar/instalar conexiones o accesorios. Un arranque accidental puede causar lesiones.

Los sellos de hule espuma de reemplazo, DZE591, están disponibles a partir de su distribuidor local o centro de servicio autorizado más cercano.

1. Retire el sello de hule espuma desgastado o dañado **12** jalándolo hacia afuera de la herramienta.

**NOTA:** Asegúrese que la ranura donde reside el sello esté limpia y libre de residuos.

2. Instale un sello de hule espuma **12** en posición como se muestra en la Fig. O. Asegúrese que el sello de hule espuma **12** esté asegurado en posición antes del uso. (No use adhesivo.)

## Limpieza

 **ADVERTENCIA:** Para garantizar un funcionamiento seguro y eficiente, mantenga siempre limpios el aparato eléctrico y las ranuras de ventilación.

 **ADVERTENCIA:** Nunca use solventes u otros químicos fuertes para limpiar las partes no metálicas de la herramienta. Estos químicos pueden debilitar los materiales usados en estas partes. Use una tela humedecida únicamente con agua y jabón suave. Nunca permita que entre líquido a la herramienta; nunca sumerja ninguna parte de la herramienta en líquido.

 **ADVERTENCIA:** NO use agentes de limpieza agresivos para la limpieza regular de las superficies de succión.

Las ranuras de ventilación se pueden limpiar con un cepillo no metálico suave y seco y/o con una aspiradora adecuada. No use agua o ninguna solución de limpieza. Utilice protección para los ojos aprobada y una máscara contra el polvo aprobada.

Revise los filtros de aire y reemplácelos conforme sea necesario.

## Accesorios

 **ADVERTENCIA:** Ya que los accesorios, diferentes a los ofrecidos por DEWALT, no han sido probados con este producto, el uso de tales accesorios con esta herramienta podría ser peligroso. Para reducir el riesgo de lesiones, sólo se deben usar accesorios recomendados por DEWALT con este producto.

Los accesorios recomendados para uso con su herramienta están disponibles por un costo adicional a partir de su distribuidor local o centro de servicio autorizado. Si necesita asistencia para localizar cualquier accesorio, póngase en contacto con DEWALT. Llame al **1-800-4-DEWALT (1-800-433-9258)** o visite nuestro sitio web: [www.dewalt.com](http://www.dewalt.com).

## Reparaciones

El cargador y las unidades de batería no pueden ser reparados. El cargador y la unidad de batería no contienen piezas reparables.



**ADVERTENCIA:** Para asegurar la **SEGURIDAD** y la **CONFIABILIDAD** del producto, las reparaciones, el mantenimiento y los ajustes (inclusive la inspección y el cambio de las escobillas, cuando proceda) deben ser realizados en un centro de mantenimiento en la fábrica DEWALT u en un centro de mantenimiento autorizado DEWALT. Utilice siempre piezas de repuesto idénticas.

**Para reparación y servicio de sus herramientas eléctricas, favor de dirigirse al Centro de Servicio más cercano**

### CULIACAN, SIN

Blvd. Emiliano Zapata 5400-1 Poniente Col. ( 667 ) 717 89 99  
San Rafael

### GUADALAJARA, JAL

Av. La Paz #1779 - Col. Americana Sector ( 33 ) 3825 6978  
Juárez

### MEXICO, D.F.

Eje Central Lázaro Cárdenas No. 18 - Local ( 55 ) 5588 9377  
D, Col. Obrera

### MERIDA, YUC

Calle 63 #459-A - Col. Centro ( 999 ) 928 5038

### MONTERREY, N.L.

Av. Francisco I. Madero 831 Poniente - Col. ( 818 ) 375 23 13  
Centro

### PUEBLA, PUE

17 Norte #205 - Col. Centro ( 222 ) 246 3714

### QUERETARO, QRO

Av. San Roque 274 - Col. San Gregorio ( 442 ) 2 17 63 14

### SAN LUIS POTOSI, SLP

Av. Universidad 1525 - Col. San Luis ( 444 ) 814 2383

### TORREON, COAH

Blvd. Independencia, 96 Pte. - Col. Centro ( 871 ) 716 5265

### VERACRUZ, VER

Prolongación Díaz Mirón #4280 - Col. Remes ( 229 ) 921 7016

### VILLAHERMOSA, TAB

Constitución 516-A - Col. Centro ( 993 ) 312 5111

### PARA OTRAS LOCALIDADES:

Si se encuentra en México, por favor llame al ( 55 ) 5326 7100

Si se encuentra en U.S., por favor llame al  
1-800-4-DEWALT (1-800-433-9258) o visite nuestro sitio  
web: [www.dewalt.com](http://www.dewalt.com)

## Póliza de Garantía

IDENTIFICACIÓN DEL PRODUCTO:

Sello o firma del Distribuidor.

Nombre del producto: \_\_\_\_\_

Mod./Cat.: \_\_\_\_\_

Marca: \_\_\_\_\_

Núm. de serie: \_\_\_\_\_

(Datos para ser llenados por el distribuidor)

Fecha de compra y/o entrega del producto:

\_\_\_\_\_

Nombre y domicilio del distribuidor donde se adquirió el producto:

\_\_\_\_\_

Este producto está garantizado por un año a partir de la fecha de entrega, contra cualquier defecto en su funcionamiento, así como en materiales y mano de obra empleados para su fabricación. Nuestra garantía incluye la reparación o reposición del producto y/o componentes sin cargo alguno para el cliente, incluyendo mano de obra, así como los gastos de transportación razonablemente erogados derivados del cumplimiento de este certificado.

Para hacer efectiva esta garantía deberá presentar su herramienta y esta póliza sellada por el establecimiento comercial donde se adquirió el producto, de no contar con ésta, bastará la factura de compra.

### Excepciones

Esta garantía no será válida en los siguientes casos:

- Cuando el producto se hubiese utilizado en condiciones distintas a las normales;
- Cuando el producto no hubiese sido operado de acuerdo con el instructivo de uso que se acompaña;
- Cuando el producto hubiese sido alterado o reparado por personas distintas a las enlistadas al final de este certificado.

Anexo encontrará una relación de sucursales de servicio de fábrica, centros de servicio autorizados y franquiciados en la República Mexicana, donde podrá hacer efectiva su garantía y adquirir partes, refacciones y accesorios originales.

Solamente para propósito de México:  
Importado por: DEWALT S.A de C.V.  
Antonio Dovali Jaime #70 Torre C Piso 8

Col. Santa Fe Alvaro Obregón,  
Ciudad de Mexico, Mexico.

C.P 01210

TEL(52) 55 53267100

R.F.C.BDE8106261W7



## Registro en Línea

Gracias por su compra. Registre su producto ahora para:

- **SERVICIO EN GARANTÍA:** Si completa esta tarjeta, podrá obtener un servicio en garantía más eficiente, en caso de que exista un problema con su producto.
- **CONFIRMACIÓN DE PROPIEDAD:** En caso de una pérdida que cubra el seguro, como un incendio, una inundación o un robo, el registro de propiedad servirá como comprobante de compra.
- **PARA SU SEGURIDAD:** Si registra el producto, podremos comunicarnos con usted en el caso improbable que se deba enviar una notificación de seguridad conforme a la Federal Consumer Safety Act (Ley Federal de Seguridad de Productos para el Consumidor).

Registro en línea en [www.dewalt.com/account-login](http://www.dewalt.com/account-login).

## Garantía limitada de tres años

Para las condiciones de garantía, visite [www.dewalt.com/support/warranty](http://www.dewalt.com/support/warranty).

Para solicitar una copia escrita de los términos de garantía, póngase en contacto con: Servicio al cliente en DEWALT Industrial Tool Co., 701 East Joppa Road, Towson, MD 21286 o llame al **1-800-4-DEWALT (1-800-433-9258)**.

**AMÉRICA LATINA:** Esta garantía no aplica a productos vendidos en América Latina. Para productos vendidos en América Latina, consulte la información de garantía específica contenida en el empaque, llame a la compañía local o consulte la página de Internet respecto a la información de garantía.

### REEMPLAZO GRATUITO DE ETIQUETA DE GARANTÍA:



Si sus etiquetas de advertencia se vuelven ilegibles o se pierden, llame al **1-800-4-DEWALT (1-800-433-9258)** para un reemplazo gratuito.





**Compatible battery packs and chargers / Blocs-piles et chargeurs compatibles /  
Baterías y cargadores compatibles**

Battery Packs Blocs-piles Baterías	DCB201, DCB203, DCB205, DCB615
Chargers Chargeurs Cargadores	DCB1102, DCB115, DCB118, DCB1104

-  **WARNING:** Use of any other battery packs may create a risk of injury and fire.
-  **AVERTISSEMENT:** utiliser d'autres blocs-piles peut créer un risque de blessure ou d'incendie.
-  **ADVERTENCIA:** El uso de cualquier otro paquete de batería puede crear un riesgo de lesiones e incendio.

**NOTE:** DO NOT charge when the battery pack is below 40 ° F (4.5 ° C) or above 104 ° F (40 ° C). Do not store or use the tool and battery pack in locations where the temperature may reach or exceed 104 ° F (40 ° C).

**REMARQUE :** NE PAS charger lorsque le bloc-piles est en dessous de 4,5 ° C (40 ° F) ou au-dessus de 40 ° C (104 ° F). Ne pas entreposer ou utiliser l'outil et le bloc-piles dans des endroits où la température peut atteindre ou excéder 40 ° C (104 ° F).

**NOTA:** NO cargue cuando el paquete de batería esté debajo de 4,5 ° C (40 ° F), o arriba de 40 ° C (104 ° F). No almacene ni use la herramienta y el paquete de baterías en lugares donde la temperatura pueda alcanzar o exceder los 40 ° C (104 ° F).

*\* Maximum initial battery voltage (measured without a workload) is 20, 60 or 120 volts. Nominal voltage is 18, 54 or 108. (120V Max\* is based on using 2 DEWALT 60V Max\* lithium-ion batteries combined.)*

*\* La tension initiale maximum du bloc-piles (mesurée à vide) est de 20, 60 ou 120 volts. La tension nominale est de 18, 54 ou 108. (120V max\* se base sur l'utilisation combinée de 2 blocs-piles au lithium ion DEWALT de 60V max\*.)*

*\* El máximo voltaje inicial de la batería (medido sin carga de trabajo) es 20, 60 o 120 voltios. El voltaje nominal es de 18, 54 o 108V. (120V Máx\* se basan en el uso de 2 baterías de iones de litio DEWALT de 60V Máx\* combinadas.)*



DEWALT Industrial Tool Co., 701 East Joppa Road, Towson, MD 21286  
Copyright © 2024

The following are trademarks for one or more DEWALT power tools: the yellow and black color scheme, the "D" shaped air intake grill, the array of pyramids on the handgrip, the kit box configuration, and the array of lozenge-shaped humps on the surface of the tool.